

Teileliste
Spare parts list
Catalogue des pièces

TV-4/1

VARIUS

VARIUS-H

4/1 Auflage · Okt. 1983

4/1 Edition · Oct. 1983

4/1 Edition · Oct. 1983

Hochdruckkompressoren
High pressure compressors
Compresseurs à haute pression

Teileliste

TV-4/1 ist gültig

Spare parts list

TV-4/1 is valid as of

Catalogue des pièces

TV-4/1 est valable pour

Kompressor

Fabrik-Nr.

Compressor

Serial-No.

Compresseur

No de fabrication

PN 200 bar

V2B, V3E, V3W, V3WL,

XXX-XXXX/3/5

PN 300 bar

V2B, V3E, V3W, V3WL-H

XXX-XXXX/3/5

**TEILELISTE
INHALTSVERZEICHNIS**

Kurbelgehäuse, Triebwerk, Kolben Zylinder
Ventilkopf, Ventile, Kühler, Ansaugfilter
Rahmen mit Zubehör
Filtersatz PN 200 u. PN 300
Antriebsmotoren mit Zubehör
Antriebsmotor mit Zubehör

TV-1d
TV-2c
TV-3c
TV-4b
TV-5d
TV-6a

**SPARE PARTS LIST
TABLE OF CONTENTS**

Crankcase, driving gear, piston, cylinder
Valve head, valves, cooler, intake filter
Frame with accessories
Filter set 3200 psi and 4700 psi
Driving motors with accessories
Driving motor with accessories

TV-1d
TV-2c
TV-3c
TV-4b
TV-5d
TV-6a

**CATALOGUE DES PIÈCES
TABLE DES MATIÈRES**

Carter, embiellage, pistons, cylindres
Culasse, soupapes, refroidisseurs
Cadre avec accessoires
Jeu de filtres PN 200 et PN 300
Moteurs d'entraînement avec équipements
Moteur d'entraînement avec équipements

TV-1d
TV-2c
TV-3c
TV-4b
TV-5d
TV-6a

Wichtige Hinweise für Teilebestellung:

Bestell-Nr., die mit der Ziffer 0 beginnen, bezeichnen Teile, die komplett geliefert werden.

Teile ohne Bestell-Nr. sind nur zur Information für Montage aufgeführt. Diese Teile sind nicht als Ersatzteil erhältlich.

Bei Ersatzteilbestellungen erwarten Sie unsere richtige Lieferung; deshalb benötigen wir von Ihnen folgende Angaben:

1. Kompressorart: VARIUS
2. Fabrik-Nr.
3. Stückzahlen
4. Benennung und Bestell-Nr. des gewünschten Teils.

Bestell-Beispiel:

Für VARIUS Kompressor-Nr. 523-0683/3/5
3 Dichtungen Nr. 8263-090



Ersatzteilsätze

Klassifizierung:

0 = Dichtungssatz; Bestell-Nr. N 5400
2 = Wartungssatz, 2 Jahre; Bestell-Nr. N 5475
5 = Wartungssatz, 5 Jahre; Bestell-Nr. N 5474

In den Spalten ist jeweils die im entsprechenden Satz enthaltene Teile-Stückzahl angegeben

ACHTUNG:

Nur Schrauben und Stiftschrauben der Qualität 8.8 verwenden!

Important notes for spare parts orders:

Part Nos. beginning with digit 0 indicate parts available as complete assemblies.

Parts without Part No. are indicated for assembly reference only. These parts are not available as single parts.

When placing an order for spare parts, please give the following items so as to ensure our correct delivery:

1. Compressor model: VARIUS
2. Serial No.
3. Quantity req'd
4. Name and Part No.

Example for order:

For VARIUS serial no. 523-0683/3/5,
3 gaskets no. 8263-090



Spare Parts Sets

Classification:

0 = Set of gaskets; Part No. N 5400
2 = Maintenance kit, 2 years; Part no. N 5475
5 = Maintenance kit, 5 years; Part no. N 5474

The columns contain the number of parts that are included in the respective parts set

ATTENTION:

Use only screws and studs in quality 8.8. This quality is equivalent to SAE J 429 d grade 5.

Avis important pour la commande de pièces

Les nos. de commande commençant avec le chiffre 0 indiquent les pièces livrables en ensemble.

Les pièces sans no. de commande sont indiquées uniquement pour information de montage. Elles ne sont pas procurables comme pièces de rechange.

Pour que notre livraison de pièces de rechange corresponde à la commande que vous nous passez, veuillez bien nous fournir les données suivantes:

1. Type du compresseur: VARIUS
2. No. de fabrication du compresseur
3. Quantité désirée
4. Dénomination et no. de commande de la pièce désirée.

Exemple de commande:

Pour compresseur VARIUS No. 523-0683/3/5
3 joints No. de cde. 8263-090



Kits de pièces détachées

Classification:

0 = Kit de joints d'étanchéité; No. de cde. N 5400
2 = Kit d'entretien pour 2 ans; No. de cde. N 5475
5 = Kit d'entretien pour 5 ans; No. de cde. N 5474

La quantité des pièces indiquée dans les colonnes est incluse dans le kit de pièces correspondant.

ATTENTION:

N'utiliser que des vis et goujons de qualité 8.8

TV-1d

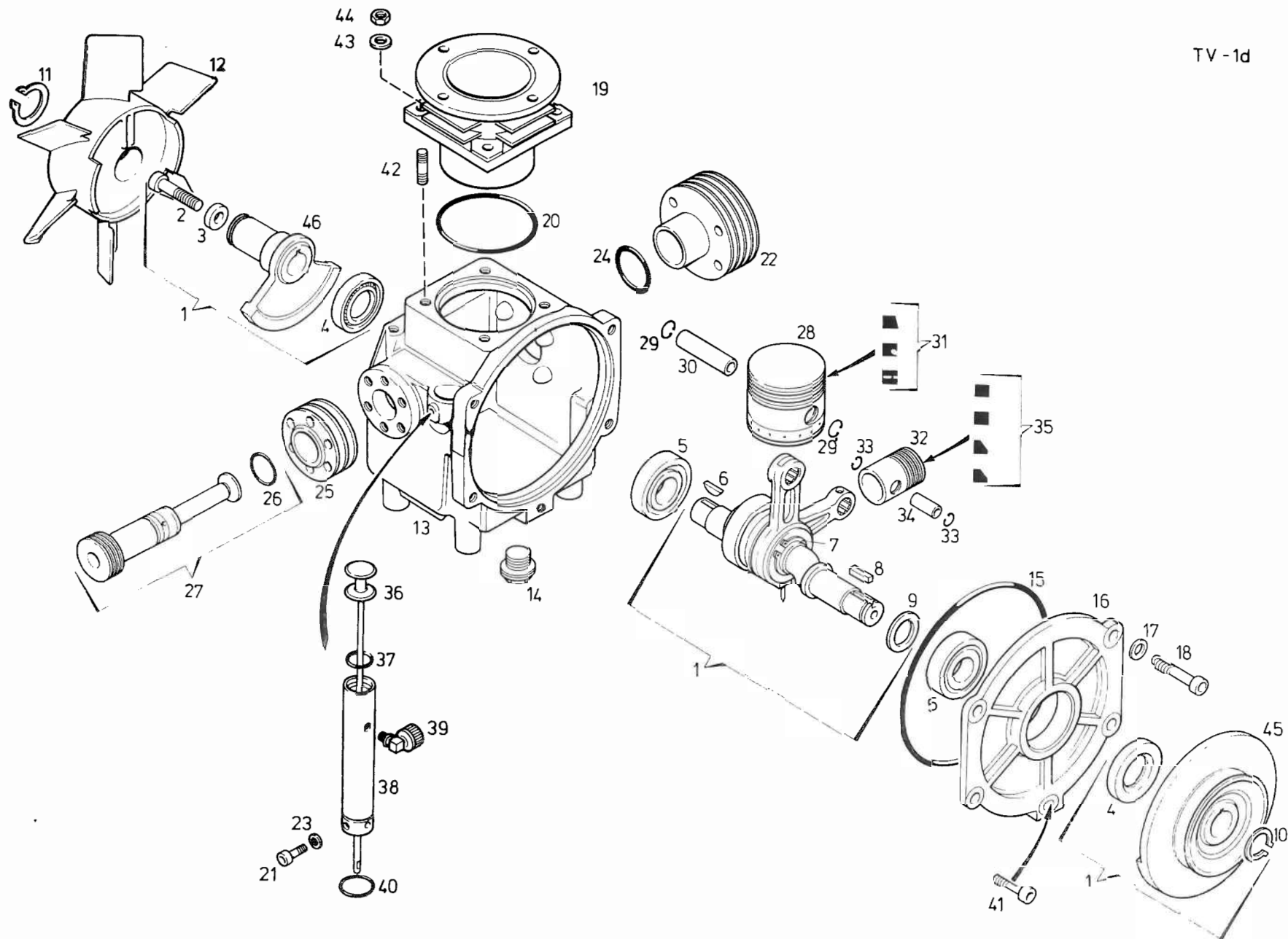

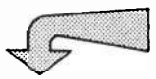

Ersatzteilsätze
Spare parts sets
Kits de pièces dét.

Bildtafel TV 1d Kurbelgehäuse, Triebwerk, Kolben, Zylinder
Figure TV 1d Crankcase, driving gear, pistons, cylinders
Planche TV 1d Carter, embiellage, pistons, cylindres

Klasse Class Classe			Pos.	Bestell-Nr. Part No. No. de cde.	Benennung	Designation	Dénomination	Gewicht Weight Poids (kg)	Abmessungen Dimensions Dimensions	
0	2	5								
2	1	1	1	060461-010	Triebwerk kpl.	Driving gear assy	Embiellage cpl.	1.215		
			2	N 503	Innensechskantschraube	Allen screw	Vis six pans creux	0.023	M 8x35	DIN 912
			3	N 2862	Scheibe	Washer	Rondelle	0.002	8.4	DIN 7349
			4	N 2861	Wellendichtring	Shaft seal	Bague d'étanchéité	0.020	Ø 20xØ 47x7	
			5	N 2857	Kugellager	Ball bearing	Roulement à billes	0.145	Ø 20xØ 57x15	
			6	N 4889	Scheibefeder	Key	Clavette disque	0.001	3x5	DIN 6888
			7	N 423	Sicherungsring	Snap ring	Anneau d'arrêt	0.003	25x1.2	DIN 471
			8	N 1337	Paßfeder	Key	Clavette	0.005	A 6x6x20	DIN 6885
			9	59470-010	Anlaufscheibe	Thrust washer	Rondelle d'appui	0.003		
			10	N 4888	Sicherungsring	Snap ring	Anneau d'arrêt	0.001	19x1.2	DIN 471
			11	N 423	Sicherungsring	Snap ring	Anneau d'arrêt	0.007	A 25x1.2	DIN 471
			12	60161-110	Ventilatorrad	Fan	Rotor	0.058		
			13	58807-000	Kurbelgehäuse	Crankcase	Carter	1.340		
			14	N 4973	Verschlußschraube	Plug	Bouchon	0.032	R 3/8"x12	DIN 910
			15	N 4855	O-Ring	O-ring	Joint torique	0.002	Ø 140x2	
			16	59397-030	Lagerdeckel	Cover	Couvercle de palier	0.440		
			17	N 108	Federring	Lock washer	Rondelle élastique	0.005	A 8	DIN 127
			18	N 109	Innensechskantschraube	Allen screw	Vis six pans creux	0.020	M 8x30	DIN 912
			19	58109-060	Zylinder 1. Stufe	Cylinder 1st stage	Cylindre 1er étage	0.795		
			20	N 4948	O-Ring	O-ring	Joint torique	0.001	Ø 72,75x1,78	
			21	N 158	Innensechskantschraube	Allen screw	Vis six pans creux	0.015	M 6x16	DIN 912
			22	59482-060	Zylinder 2. Stufe	Cylinder 2nd stage	Cylindre 2e étage	0.170		
			23	56983-090	Cu-Dichtung	Copper gasket	Joint de cuivre	0.025		
			24	N 3157	O-Ring	O-ring	Joint torique	0.005	Ø 31,47x1,78	
			25	59406-060	Kühlring	Cooling ring	Anneau de refroidissement	0.096		
			26	N 2507	O-Ring	O-ring	Joint torique	0.005	18,77x1,78	
			27	059483-050	Kolbenbüchse kpl. mit Kolben	Piston and sleeve assy.	Douille de piston cpl.	0.209		
			28	10287-050	Kolben	Piston	Piston	0.250	Ø 60	
			29		Sicherungsring	Snap ring	Anneau d'arrêt			
			30		Kolbenbolzen	Piston pin	Axe de piston			
			31	N 4206	Kolbenringsatz	Piston ring set	Jeu de segments de piston	0.025	Ø 60	
			32	8952-050	Kolben	Piston	Piston	0.050	Ø 28	
			33		Sicherungsring	Snap ring	Anneau d'arrêt			
			34		Kolbenbolzen	Piston pin	Axe de piston			
			35	N 4859	Kolbenringsatz	Piston ring set	Jeu de segments de piston	0.007	Ø 28	
			36	59390-650	Ölpeilstab	Dip stick	Jauge d'huile	0.025		
			37	N 4857	O-Ring	O-ring	Joint torique	0.001	Ø 17,93x2,46	
			38	59384-000	Öleinfüllstutzen	Oil filler	Tubulure de remplis. d'huile	0.120		
			39	N 15038	Kunststoffverschraubung	Plastic coupling	Union plastique	0.005	R 1/8", EW 8x1	
			40	N 15124	Quad-Ring	Quad-ring	Bague à profil carré	0.001	Ø 21,95x1,78	
			41	N 171	Innensechskantschraube	Allen screw	Vis six pans creux	0.020	M 8x20	DIN 912
			42	N 3051	Stiftschraube	Stud	Goujon	0.005	M 6x18	DIN 835
			43	N 102	Scheibe	Washer	Rondelle	0.001	A 6,4	DIN 125
			44	N 1042	Sechskantmutter,selbsts.	Hex. nut, self-locking	Ecrou auto-freinant	0.002	NM6	DIN 980
			45	60454-020	Gegengewicht	Counter-weight	Contre-poids	1.120		
			46	59380-020	Gegengewicht	Counter-weight	Contre-poids	0.270		
2	6	059140-650	Kompressoröl	Compressor oil	0.500	500 cm ³				

TV-2c

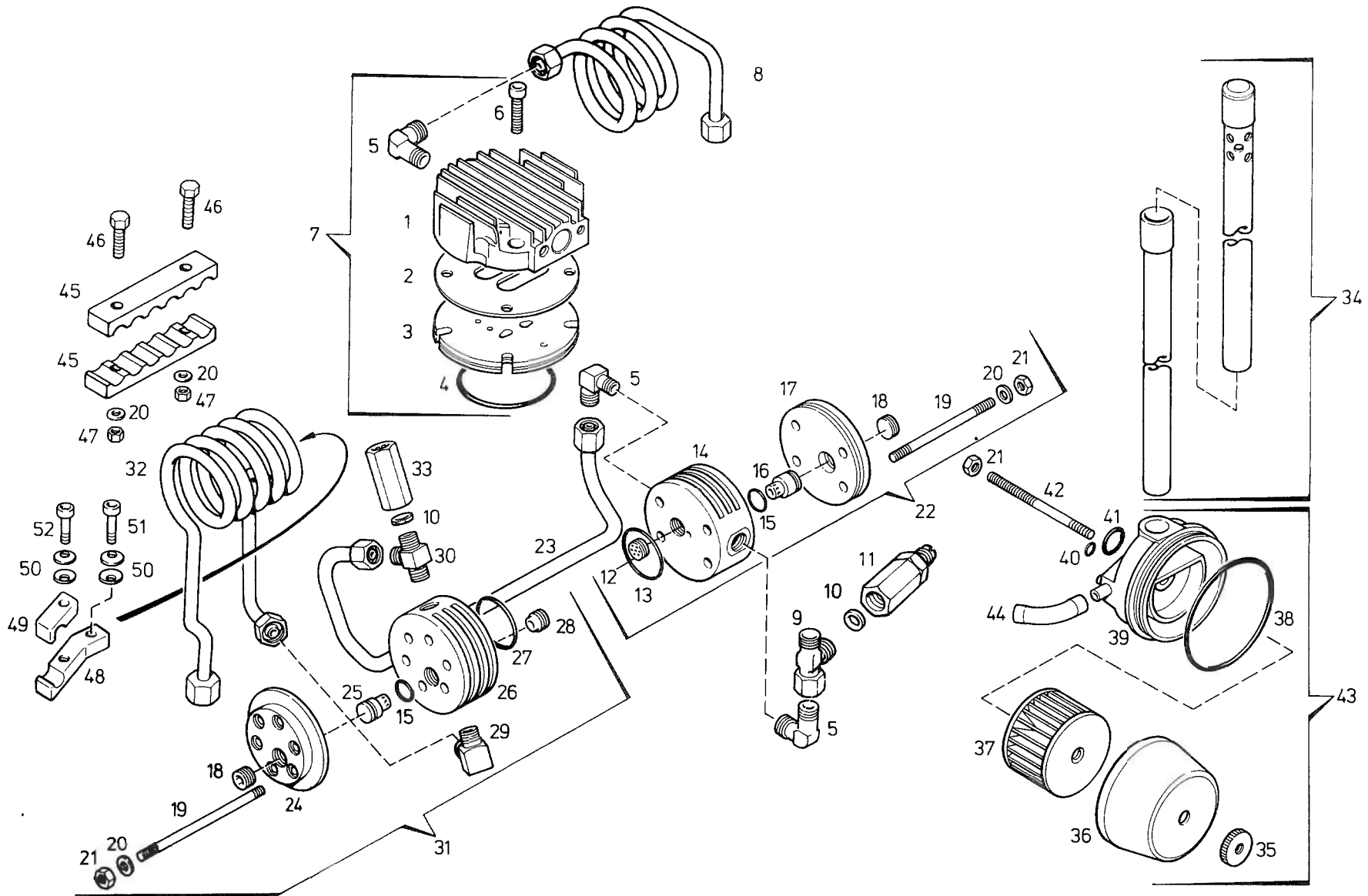



Ersatzteilsätze
Spare parts sets
Kits de pièces dét.

Bildtafel TV 2c Ventilkopf, Ventile, Kühler, Ansaugfilter
Figure TV 2c Valve head, valves, cooler, intake filter
Planche TV 2c Culasse, soupapes, refroidisseurs, filtre d'aspiration

Klasse Class Classe			Pos.	Bestell-Nr. Part No. No. de cde.	Benennung	Designation	Dénomination	Gewicht weight Poids (kg)	Abmessungen Dimensions Dimensions	
0	2	5								
1	1	3	1	58105-070	Ventilkopf, 1 Stufe	Valve head 1st stage	Culasse de 1er étage	0.350	Ø 63,22 x 1.78 WE 10-LR M 6x40	DIN 912
			2	58144-090	Dichtung	Gasket	Joint	0.017		
			3	N 4860	Lamellenventil	Reed valve	Soupape à lamelles	0.372		
			4	N 3712	O-Ring	O-ring	Joint torique	0.009		
			5	N 1065	Winkelverschraubung	Male elbow	Raccord en équerre mâle	0.035		
			6	N 724	Innensechskantschraube	Allen screw	Vis six pans creux	0.020		
			7	060463-070	Ventilkopf 1. Stufe	Valve head assy 1st stage	Culasse cpl. de 1er étage	0.938		
			8	60456-500	Zwischenkühler	Intercooler 1st-2nd stage	Refroidisseur intermédiaire 1er - 2ème étage	0.135		
2	1	3	9	N 3887	Einstellbare L-Rohrverschraubung	Adjustable male run Tee	Raccord an T renversé orient.	0.065	Ø 33,05 x 1.78 Ø 15.6 x 1.78	evL-10 L
			10	8263-090	Dichtung	Gasket	Joint	0.002		
			11	010776-340	Sicherheitsventil	Safety valve	Soupape de sûreté	0.060		
			12	056358-080	Saugventil	Inlet valve	Clapet d'aspiration	0.007		
			13	N 4868	O-Ring	O-ring	Joint torique	0.001		
			14	59459-070	Ventilkopf 2. Stufe	Valve head 2nd stage	Culasse cpl. de 2ème étage	0.290		
			15	N 2789	O-Ring	O-ring	Joint torique	0.005		
			16	014122-080	Druckventil	Discharge valve	Clapet de refoulement	0.021		
			17	59458-070	Ventilkopfdeckel	Head cover	Couvercle de culasse	0.135		
			18	59449-080	Verschraubung	Plug	Bouchon	0.035		
			19	N 3460	Stiftschraube	Stud	Goujon	0.020		
			20	N 102	Scheibe	Washer	Rondelle	0.005		
			21	N 287	Sechskantmutter	Hex. nut	Ecrou hex.	0.005		
			22	060464-070	Ventilkopf kpl. 2. Stufe	Valve head assy 2nd stage	Culasse de 2ème étage	0.828		
			23	60457-500	Zwischenkühler 2.-3. Stufe	Intercooler 2nd-3rd stage	Refroidisseur intermédiaire	0.265		
			24	59457-070	Ventilkopfdeckel	Head cover	Couvercle de culasse	0.095		
			25	014121-080	Druckventil	Discharge valve	Clapet de refoulement	0.020		
			26	59460-070	Ventilkopf 3. Stufe	Valve head 3rd stage	Culasse de 3ème étage	0.200		
			27	N 4869	O-Ring	O-ring	Joint torique	0.001		
			28	056359-080	Saugventil	Inlet valve	Clapet d'aspiration	0.007		
			29	N 3044	Winkelrohrverschraubung	Male elbow	Raccord en équerre mâle	0.060		
			30	N 7412	L-Einschraubverschraubung	Male run Tee	Raccord en T renversé	0.060		
31	060465-070	Ventilkopf kpl. 3. Stufe	Valve head assy 3rd stage	Culasse cpl. de 3ème étage	0.985					
32	60326-500	Nachkühler	Aftercooler	Refroidisseur final	0.350					
33	059474-340	Sicherheitsventil	Safety valve	Soupape de sûreté	0.040					
34	062080-400	Ansaugteleskop	Telescopic intake tube	Télescope d'aspiration	0.253					
35	N 4870	Rändelmutter	Knurled nut	Ecrou moleté	0.017					
36	59433-400	Filterkappe	Filter cap	Capot de filtre	0.020					
37	N 4823	Filterpatrone	Filter cartridge	Cartouche de filtre	0.037					
38	N 4877	O-Ring	O-ring	Joint torique	0.001					
39	59434-400	Ansaugfilteraufnahme	Filter support	Support de filtre	0.065					
40	N 4879	O-Ring	O-ring	Joint torique	0.001					
41	N 4878	O-Ring	O-ring	Joint torique	0.001					
42	59467-400	Stiftschraube	Stud	Goujon	0.015					
43	059377-400	Ansaugfilter kpl.	Intake filter assy	Filtre d'aspiration cpl.	0.182					
44	N 15097	Verbindungsschlauch	Hose	Tuyau	0.020					
45	61327-500	Rohrklemme	Bracket	Support	0.017					
46	N 191	Sechskantschraube	Hex. screw	Vis six pans	0.008					
47	N 1042	Sechskantmutter, selbsts.	Hex. nut, self-locking	Ecrou, auto-freinant	0.002					
48	62675-500	Kühlerhalterung	Bracket	Support	0.015					
49	62676-500	Rohrklemme	Bracket	Support	0.008					
50	N 3040	Tellerfeder	Spring plate	Rondelle ressort	0.002					
51	N 210	Innensechskantschraube	Allen screw	Vis six pans creux	0.015					
52	N 796	Innensechskantschraube	Allen screw	Vis six pans creux	0.020					

TV-3c

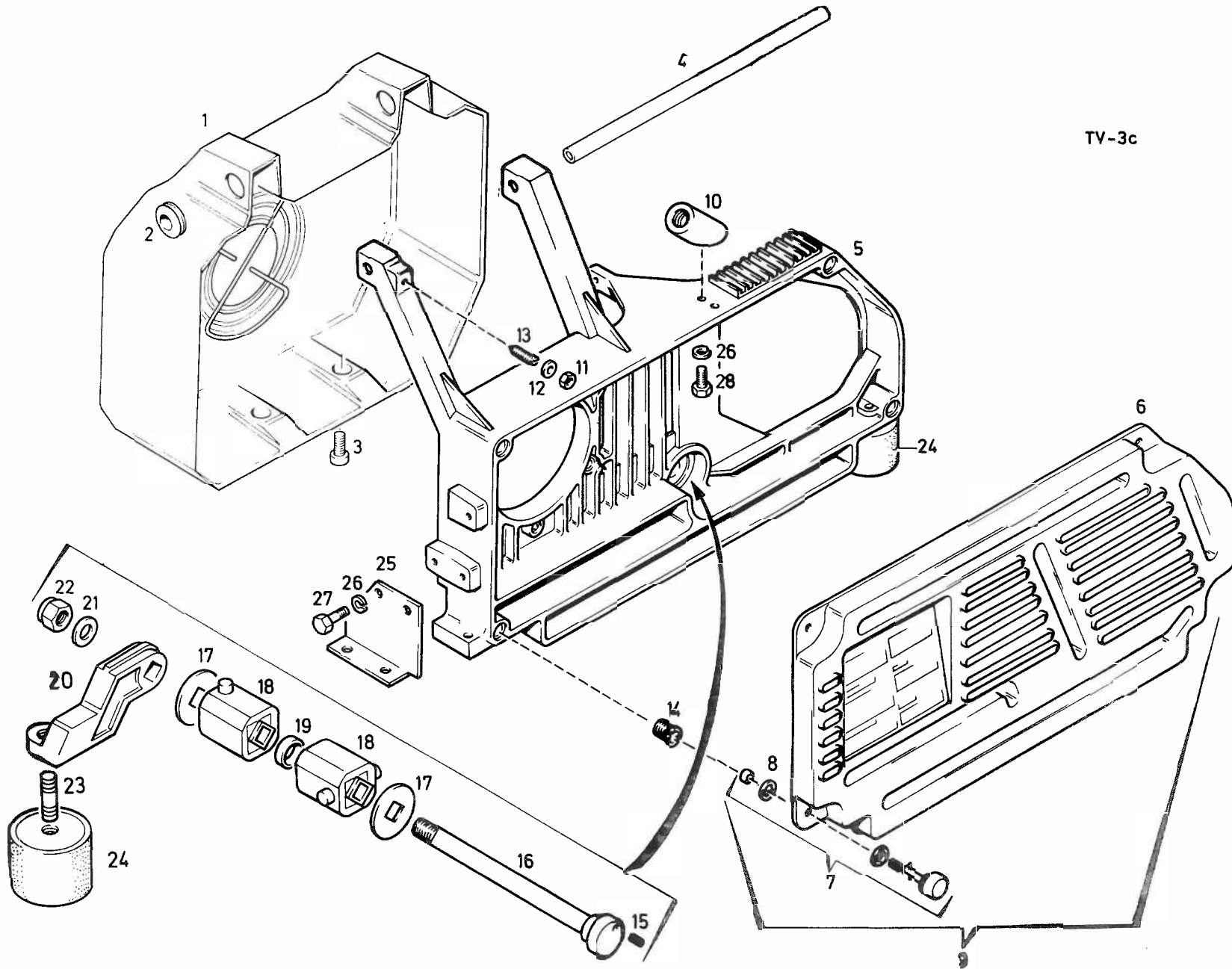



Ersatzteilsätze
Spare parts sets
Kits de pièces dét.

Bildtafel TV 3c Rahmen mit Zubehör
Figure TV 3c Frame with accessories
Planche TV 3c Cadre avec équipements

Klasse Class Classe			Pos.	Bestell-Nr. Part No. No. de cde.	Benennung	Designation	Dénomination	Gewicht Weight Poids (kg)	Abmessungen Dimensions Dimensions	
0	2	5								
			1	060177-620	Ventilatorradschutz kpl.	Fan protection assy	Protection de ventilateur cpl.	0.830		
			2	N 4892	Durchführungsstülpe	Grommet	Manchon traversée de cloison	0.006		
			3	N 829	Innensechskantschraube	Allen screw	Vis six pans creux	0.011	M 8x16	DIN 912
			4	59388-760	Handgriff	Handle	Poignée	0.145		
			5	61936-210	Rahmen	Base frame	Cadre	1.995		
			6	61834-620	Riemenschutz	Belt guard	Protection de courroie	0.300		
			7	N 4907	Verschlußzapfen	Fastener	Attache rapide	0.015		
			8	N 4908	Haltescheibe	Retaining ring	Rondelle de retenue	0.001		
			9	062084-620	Riemenschutz kpl.	Belt guard assy.	Protection de courroie cpl.	0.357		
			10	61455-635	Befestigung für Füllventil	Fixing for filling valve	Pièce de fix.,vanne de rempl.	0.070		
			11	N 287	Sechskantmutter	Hex. nut	Ecrou hex.	0.003	M 6	DIN 934
			12	N 102	Scheibe	Washer	Rondelle	0.003	6.4	DIN 125
			13	N 15743	Gewindestift	Stud	Goujon	0.020	M 6x35	DIN 553
			14	N 4906	Haltenocken	Fastener cam	Came de verrouillage	0.005		
			15	N 1411	Spannbüchse	Expander sleeve	Goupille élastique	0.001	Ø 3x12	DIN 1481
			16	59395-760	Aufnahmevierkant	Torsion axle	Axe de torsion	0.350		
			17	62075-400	Scheibe	Washer	Rondelle	0.040		
	2		18	059393-760	Gummifederelement	Rubber spring element	Elément de ressort caoutchouc	0.180		
			19	59394-760	Distanzstück	Spacer	Entretoise	0.006		
			20	59456-760	Fußteil	Support	Pied	0.100		
			21	N 655	Scheibe	Washer	Rondelle	0.010	Ø 15	DIN 125
			22	N 282	Sechskantmutter, selbsts.	Hex. nut, self-locking	Ecrou auto-freinant	0.010	NM 14	DIN 980
			23	N 3	Gewindestift	Stud	Goujon	0.015	M 10x25	DIN 913
	1		24	N 4909	Anschlagpuffer	Vibration isolator	Amortisseur de vibration	0.121	Ø 50x45	
			25	60733-655	Filterhalterung	Filter bracket	Support de filtre	0.142		
			26	N 100	Federring	Lock washer	Rondelle élastique	0.004	A 6	DIN 127
			27	N 101	Sechskantschraube	Hex. screw	Vis six pans	0.010	M 6x20	DIN 933
			28	N 53	Sechskantschraube	Hex. screw	Vis six pans	0.005	M 6x16	DIN 933

TV-4b

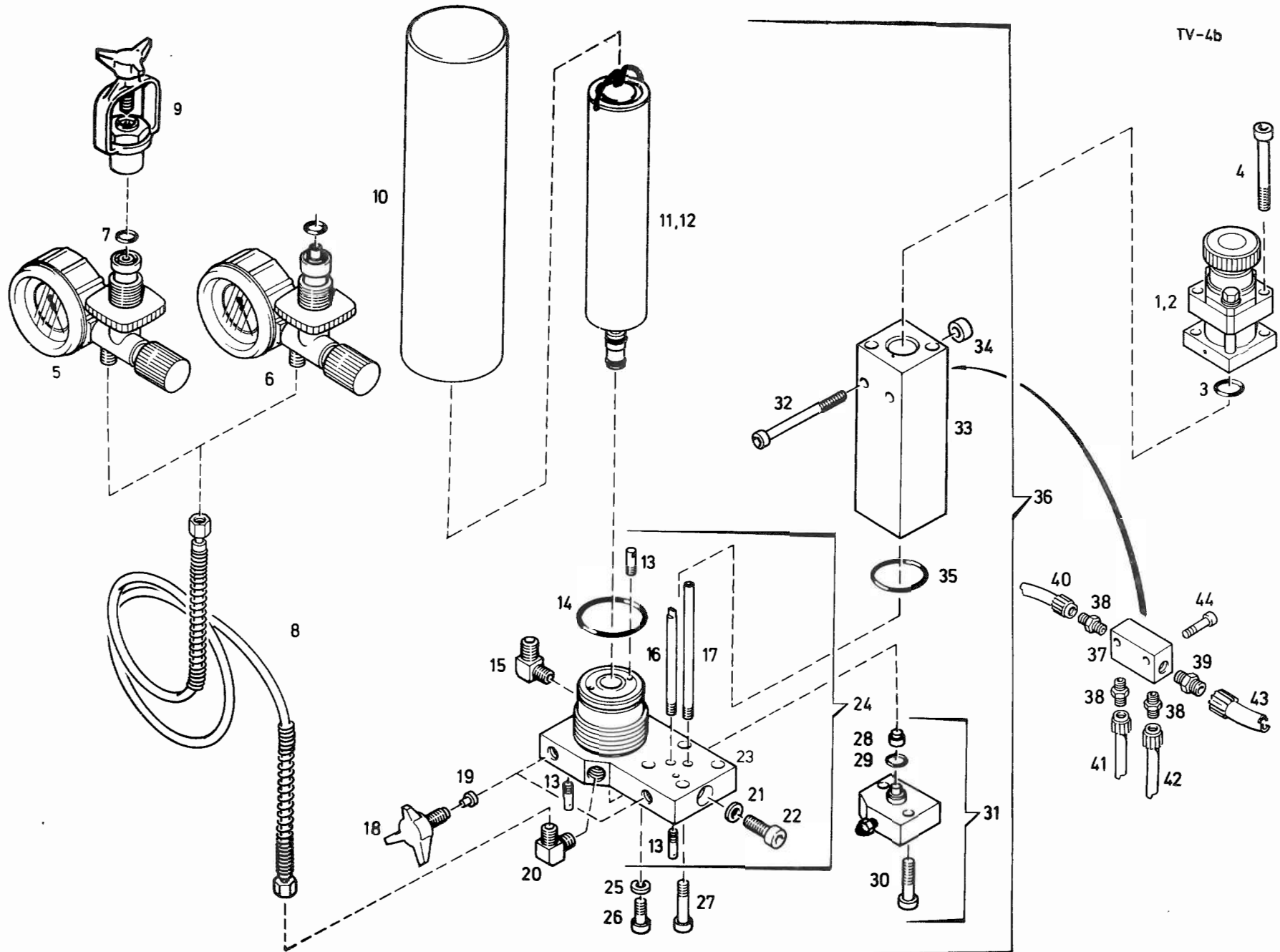



Ersatzteilsätze
Spare parts sets
Kits de pièces dét.

Bildtafel TV-4b Kombifilter PN 200 und PN 300
Figure TV-4b Combined filter assembly PN 200 and PN 300 (3200 psi and 4700 psi)
Planche TV-4b Filtre combiné PN 200 et PN 300

Klasse Class Classe			Pos.	Bestell-Nr. Part No. No. de cde.	Benennung	Designation	Dénomination	Gewicht Weight Poids (kg)	Abmessungen Dimensions Dimensions
0	2	5							
1		1*	1	059398-340	Sicherheitsventil	Safety valve	Soupape de sûreté	0,468	PN 200; 3200 psi
		1*	2	059410-340	Sicherheitsventil	Safety valve	Soupape de sûreté	0,468	PN 300; 4700 psi
1		1	3	N 4882	O-Ring	O-ring	Joint torique	0,001	Ø 16 x 2
		1	4	N 150	Innensechskantschraube	Allen screw	Vis six pans creux	0,036	M 8 x 60 DIN 912
1		1*	5	060481-635	Füllventil	Filling valve	Vanne de remplissage	0,550	PN 200; 3200 psi
		1*	6	060480-635	Füllventil	Filling valve	Vanne de remplissage	0,550	PN 300; 4700 psi
1	2	1	3	060399-635	Füllventileinsatz	Filling valve insert	Garniture, vanne de remplissage		PN 200/PN 300
		1	4	7	N 638	O-Ring	O-ring	Joint torique	0,005
1		1	8	N 4822	Füllschlauch	Filling hose	Tuyau de remplissage	0,175	
		1	9	08487-635	Füllanschluß, international	International filling adaptor	Adaptateur de rempl. internat.	0,225	
1		5*	10*	60219-410	Filtergehäuse	Filter housing	Corps de filtre	1,725	
		5*	10*	057679-410	Triplex-Patrone	Triplex cartridge	Cartouche triplex	0,185	
3	3	5*	10*	059183-410	Triplex-Patrone mit CO-Wandler**	Triplex cartridge, CO removal**	Cart. tripl., convert. de CO**	0,185	
		3	6	60734-410	Düse	Nozzle	Tube gicleur	0,003	
1	1	1	3	N 15205	O-Ring	O-ring	Joint torique	0,003	Ø 40,87 x 3,53
		1	15	N 3044	Winkel - Rohrverschraubung	Male elbow	Raccord en équerre mâle	0,060	WE 8 PSR, R 1/4"
1	1	1	3	60735-410	Düsenrohr	Spray tube	Tube d'injection	0,015	
		1	17	60736-410	Rohr	Tube	Tube	0,020	
1	1	1	3	11392-635	Knebelschraube	Tommy screw	Manette avec ressort	0,020	
		1	3	13283-090	Dichtung	Gasket	Joint	0,001	
1		1	20	N 1048	Winkelrohrverschraubung	Male elbow	Raccord en équerre mâle	0,060	WE 6 - SR, 1/4"
		1	21	N 3625	Dichtring	Gasket	Joint	0,005	Ø 8x14x1,5 DIN 760
1		1	22	N 829	Innensechskantschraube	Allen screw	Vis six pans creux	0,020	M 8 x 16 DIN 912
		1	23	60739-410	Filterboden	Filter base	Fond de filtre	0,600	
1		1	24	060729-410	Filterboden kpl.	Filter base assy	Fond de filtre cpl.	0,940	
		1	25	N 108	Federring	Lock washer	Rondelle élastique	0,005	A 8 DIN 127
1		1	26	N 829	Innensechskantschraube	Allen screw	Vis six pans creux	0,020	M 8 x 16 DIN 912
		1	27	N 503	Innensechskantschraube	Allen screw	Vis six pans creux	0,030	M 8 x 35 DIN 912
1	1	1	2	57735-341	Ventilkolben	Valve piston	Piston de soupape	0,001	
		1	2	29	N 4146	O-Ring	O-ring	Joint torique	0,001
1		1	30	N 178	Innensechskantschraube	Allen screw	Vis six pans creux	0,010	M 6 x 30 DIN 912
		1	31	060467-341	Druckhalteventil	Pressure maintaining valve	Soupape de maintien de press.	0,115	
2	2	1	32	N 3407	Innensechskantschraube	Allen screw	Vis six pans creux	0,040	M 6 x 80 DIN 912
		1	33	60218-430	Abscheidergehäuse	Separator housing	Corps de séparateur	0,700	
2		1	34	60784-410	Distanzbüchse	Spacer	Entretoise	0,040	
		1	35	N 15204	O-Ring	O-ring	Joint torique	0,002	Ø 31,42 x 2,62
2		1	36	060468-410	Kombifilter kpl.	Combined filter assy	Filtre combiné	3,765	
		1	37	62147-342	Kondensat-Sammelleiste	Manifold	Listeau de montage	0,060	
2		1	38	N 15589	Verschraubung, Schlauchanschluß	Union	Raccord droit double	0,004	CK - 1/8" PK 4
		1	39	N 3737	Kunststoff-Verschraubung	Union	Raccord droit double	0,005	EG-8x1 / R 1/4"
2		1	40	N 15088	Verbindungsschlauch	Hose	Tuyau flex.	0,008	290 lg.
		1	41	N 15088	Verbindungsschlauch	Hose	Tuyau flex.	0,006	210 lg.
2		1	42	N 15088	Verbindungsschlauch	Hose	Tuyau flex.	0,005	180 lg.
		1	43	N 3736	PE-Schlauch	Hose	Tuyau flex.	0,005	200 lg.
2		1	44	N 796	Innensechskantschraube	Allen screw	Vis six pans creux	0,007	M 6 x 25 DIN 912

* wahlweise
** gegen Aufpreis

optional
optional extra

optionnel
prix additionnel

TV-5d

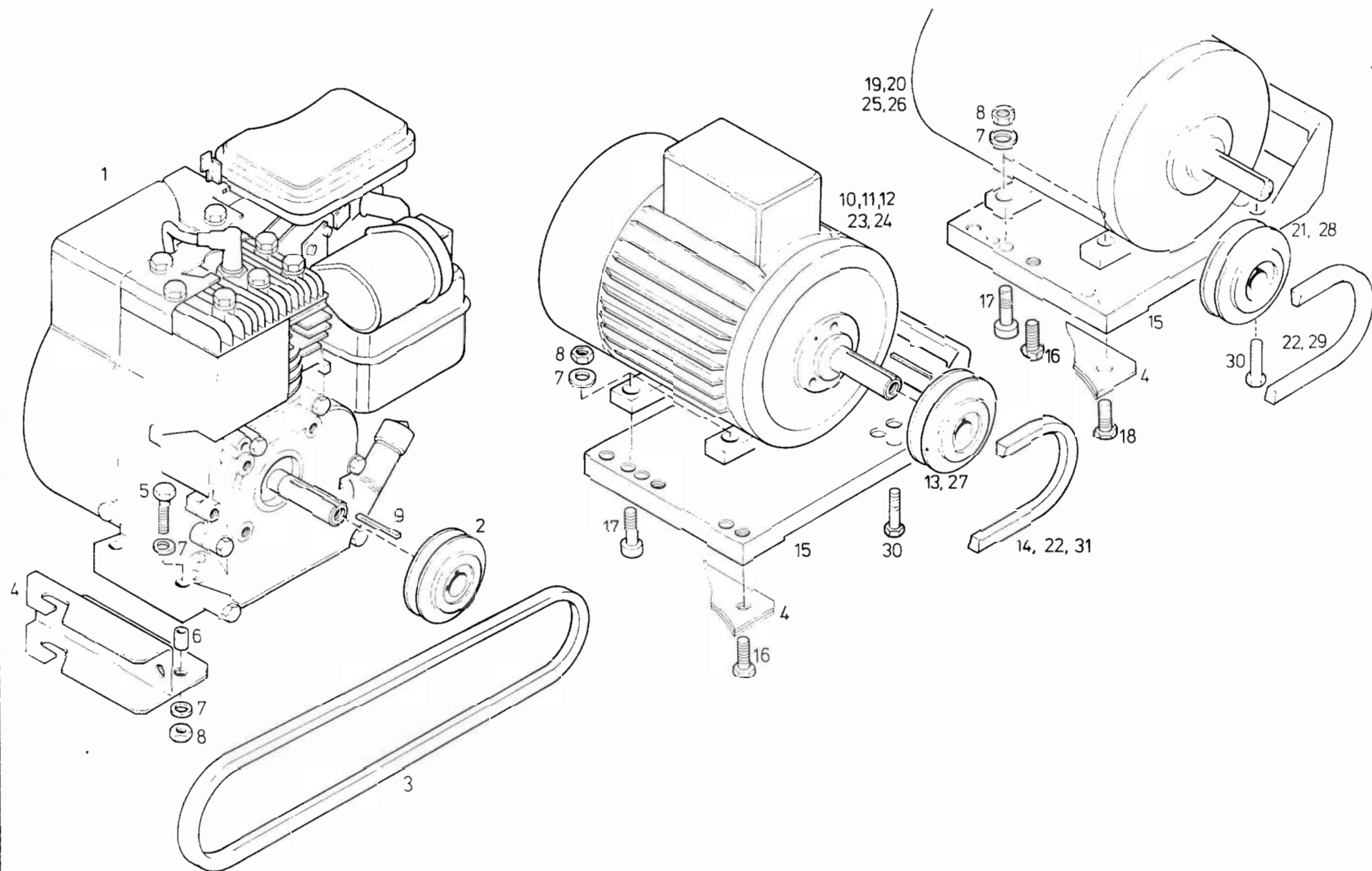



Ersatzteilsätze
Spare parts sets
Kits de pièces dét.

Bildtafel TV-5d Antriebsmotoren mit Zubehör
Figure TV-5d Driving motors with accessories
Planche TV-5d Moteurs d'entraînement avec accessoires

Klasse Class Classe			Pos.	Bestell-Nr. Part No. No. de cde.	Benennung	Designation	Dénomination	Gewicht Weight Poids (kg)	Abmessungen Dimensions Dimensions	
0	2	5								
1	2	5	1	N 3375	Benzin-Motor	Gasoline engine	Moteur à essence	11.11	Briggs & Stratton Dw 71 9,5 x 825 La	
			2	60782-130	Keilriemenscheibe	V-belt pulley	Poulie de courroie	1.130		
			3	N 15343	Keilriemen	V-belt	Courroie trapézoïdale	0.060		
			4	59392-655	Motorwippe	Hinged motor plate	Support moteur oscillant	0.660		
			5	N 756	Sechskantschraube	Hex. screw	Vis six pans	0.022		M 8 x 40 DIN 933
			6	59477-670	Rohr	Tube	Tube	0.003		
			7	N 58	Scheibe	Washer	Rondelle	0.005		Ø 8.4 DIN 125
			8	N 2765	Sechskantmutter	Hex. nut	Ecrou hex.	0.005		VM 8
			9	N 2885	Paßfeder	Key	Clavette	0.006		3/16"x3/16"x1"
			10	N 4884	Drehstrommotor 50 Hz	Three-phase motor	Moteur triphasé	13.00		1,5 kW Stephan
			11	N 4989	Wechselstrommotor 50 Hz	Single-phase motor	Moteur à courant alternatif	13.00		1,5 kW Stephan
			12	N 4988	Wechselstrommotor 50 Hz	Single-phase motor	Moteur à courant alternatif			1,5 kW Nistra
			13	N 15237	Keilriemenscheibe f. Pos.10,11,12	V-belt pulley f. pos. 10,11,12	Poulie de courroie p. pos. 10, 11, 12	0.420		Dw 85
	14	N 15441	Keilriemen f. Pos. 10, 11	V-belt f. pos. 10, 11	Courroie trapézoïdale p. pos. 10, 11	0.060	9,5 x 875 La			
	15	61718-670	Tragegriff	Handle	Poignée	0.740				
	16	N 198	Sechskantschraube	Hex. screw	Vis six pans	0.018	M 8 x 20 DIN 933			
	17	N 109	Innensechskantschraube	Allen screw	Vis six pans creux	0.020	M 8 x 30 DIN 912			
	18	N 2762	Sechskantschraube	Hex. screw	Vis six pans	0.025	M 8 x 45 DIN 933			
	19	N 4986	Wechselstrommotor 50 Hz	Single-phase motor	Moteur à courant alternatif	11.50	0,75 kW Stephan			
	20	N 4987	Wechselstrommotor 50 Hz	Single-phase motor	Moteur à courant alternatif		0,75 kW Nistra			
	21	N 15239	Keilriemenscheibe f. Pos. 19, 20	V-belt pulley f. pos. 19, 20	Poulie de courroie p. pos. 19, 20	0.400	Dw 85			
	22	N 15344	Keilriemen f. Pos. 19,20,23,24	V-belt f. pos. 19, 20, 23, 24	Courroie trapézoïdale p. pos. 19, 20, 23, 24	0.050	9,5 x 838 La			
	23	N 15241	Drehstrommotor 60 Hz	Three-phase motor	Moteur triphasé	15.50	1,5 kW Stephan			
	24	N 15242	Wechselstrommotor 60 Hz	Single-phase motor	Moteur à courant alternatif		1,5 kW Nistra			
	25	N 4998	Wechselstrommotor 60 Hz	Single-phase motor	Moteur à courant alternatif	11.50	0,75 kW Stephan			
	26	N 4999	Wechselstrommotor 60 Hz	Single-phase motor	Moteur à courant alternatif		0,75 kW Nistra			
	27	N 15238	Keilriemenscheibe f. Pos. 23, 24	V-belt pulley f. pos. 23, 24	Poulie de courroie p.pos.23,24	0.535	Dw 71			
	28	N 15240	Keilriemenscheibe f. Pos. 25, 26	V-belt pulley f. pos. 25, 26	Poulie de courroie p.pos.25,26	0.420	Dw 71			
	29	N 15342	Keilriemen f. Pos. 25, 26	V-belt f. pos. 25, 26	Courroie trapézoïdale p. pos. 25, 26	0.060	9,5 x 813 La			
	30	N 64	Sechskantschraube	Hex. screw	Vis six pans	0.021	M 8 x 35 DIN 933			
	31	N 15426	Keilriemen f. Pos. 12	V-belt f. pos. 12	Courroie trapézoïdale p.pos.12	0.070	9,5 x 913 La			
			* je nach Motortyp	* acc. to type of motor/engine		* selon type du moteur				

TV-6a

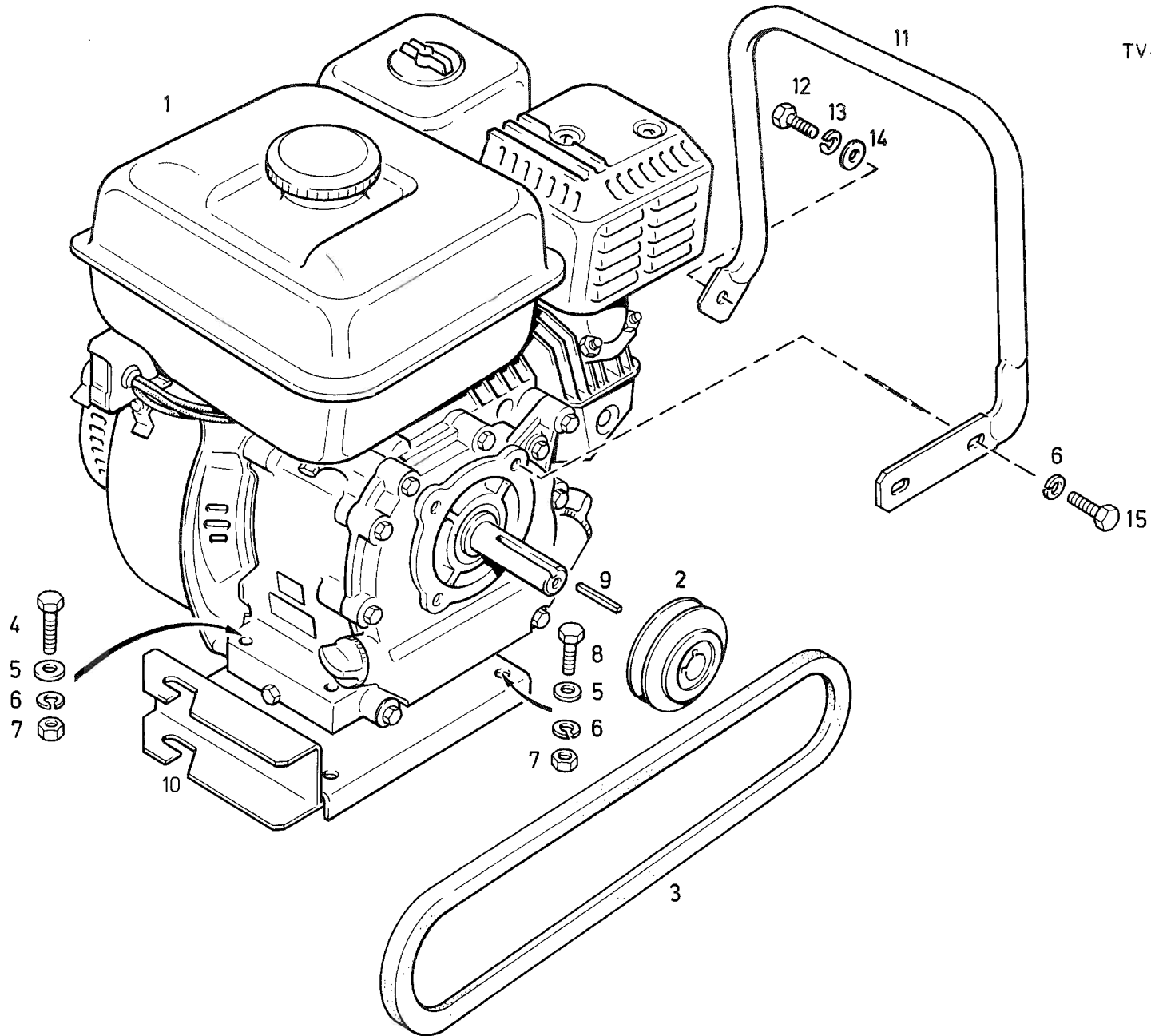



Ersatzteilsätze
Spare parts sets
Kits de pièces dét.

Bildtafel TV-6a Antriebsmotor mit Zubehör
Figure TV-6a Driving motor with accessories
Planche TV-6a Moteur d'entraînement avec équipements

Klasse Class Classe			Pos.	Bestell-Nr. Part No. No. de cde.	Benennung	Designation	Dénomination	Gewicht Weight Poids (kg)	Abmessungen Dimensions Dimensions
0	2	5							
			1	N 16006	Benzin-Motor	Gasolin engine	Moteur à essence	13,50	Honda
			2	60782-130	Keilriemenscheibe	V-belt pulley	Poulie de courroie	1,130	Dw 71
	1	2	3	N 15441	Keilriemen	V-belt	Courroie trapèzoidale	0,062	9,5 x 875 La
			4	N 756	Sechskantschraube	Hex. screw	Vis six pans	0,022	M 8 x 40 DIN 933
			5	N 58	Scheibe	Washer	Rondelle	0,002	Ø 8,4 DIN 125
			6	N 108	Federring	Lock washer	Rondelle élastique	0,002	A 8 DIN 127
			7	N 57	Sechskantmutter	Hex. nut	Ecrou hex.	0,005	M 8 DIN 934
			8	N 64	Sechskantschraube	Hex. screw	Vis six pans	0,020	M 8 x 35 DIN 933
			9	N 2885	Paßfeder	Key	Clavette	0,006	3/16" x 3/16" x 1"
			10	59528-655	Motorwippe	Hinged motor plate	Support moteur oscillant	1,400	
			11	62946-670	Tragegriff	Handle	Poignée	0,364	
			12	N 101	Sechskantschraube	Hex. screw	Vis six pans	0,010	M 6x20 DIN 933
			13	N 100	Federring	Lock washer	Rondelle élastique	0,002	A 6 DIN 127
			14	N 4665	Scheibe	Washer	Rondelle	0,002	Ø 6,4 DIN 7349
			15	N 15122	Sechskantschraube	Hex. screw	Vis six pans	0,011	5/16"-24 UNF 5/8"