

**Teileliste**  
**Spare parts list**  
**Catalogue des pièces**

---

**BAUER**  
**KOMPRESSOREN**

**TV - 3/2**

**VARIUS**

**VARIUS-H**

3/2 Auflage · Okt. 1982

3/2 Edition · Oct. 1982

3/2 Edition · Oct. 1982

---

**Hochdruckkompressoren**  
**High pressure compressors**  
**Compresseurs à haute pression**

**Teileliste**

**TV-3/2 ist gültig ab**

**Spare parts list**

**TV-3/2 is valid as of**

**Catalogue des pièces**

**TV-3/2 est valable pour**

Kompressor

Fabrik-Nr.

Compressor

Serial-No.

Compresseur

No de fabrication

**PN 200 bar**

V1, V2B, V3E, V3W, V3WL,

XXX-XXXX/3/4

**PN 300 bar**

V1, V2B, V3E, V3W, V3WL-H

XXX-XXXX/3/4

**TEILELISTE - INHALTSVERZEICHNIS**

Kurbelgehäuse, Triebwerk, Kolben Zylinder	TV 1d
Ventilkopf, Ventile, Kuhler, Ansaugfilter	TV 2b
Rahmen mit Zubehör	TV 3b
Filtersatz PN 200 u. PN 300	TV 4a
Antriebsmotoren mit Zubehör	TV 5b

**Wichtige Hinweise für Teilebestellungen:**

Bestell-Nr., die mit der Ziffer 0 beginnen, bezeichnen Teile, die komplett geliefert werden.

Teile ohne Bestell-Nr. sind nur zur Information für Montage aufgeführt. Diese Teile sind nicht als Ersatzteil erhältlich.

Bei Ersatzteilbestellungen erwarten Sie unsere richtige Lieferung; dazu benötigen wir von Ihnen folgende Angaben:

1. Kompressor Type: VARIUS
2. Fabrikations-Nr. des Kompressors
3. Stückzahl
4. Benennung und Bestell-Nr. des gewünschten Teiles

Bestell-Beispiel:

Für VARIUS, Kompressor Nr. XXX-XXXX //  
3 Dichtungen Nr. 8263-090



Ersatzteilsätze

**Klassifizierung:**

- 0 = Dichtungssatz      Bestell-Nr. N 5400  
2 = Wartungssatz, 2 Jahre;      Bestell-Nr. N 5401  
5 = Wartungssatz, 5 Jahre;      Bestell-Nr. N 5402

In den Spalten ist jeweils die im entsprechenden Satz enthaltene Teile-Stückzahl angegeben.

**ACHTUNG:** Nur Schrauben und Stiftschrauben mit Qualität 8.8 verwenden.

**SPARE PARTS LIST - INDEX**

crankcase, driving gear, piston, cylinder	TV 1d
valve head, valves, cooler, intake filter	TV 2b
frame with accessories	TV 3b
filter set 3200 psi and 4700 psi	TV 4a
driving motors with accessories	TV 5b

**Important notes for spare parts orders:**

Part-No. beginning with digit 0 indicate parts available as complete assemblies.

Parts without part-no. are indicated for assembly information only. These parts are not available as single parts.

When placing an order for spare parts please indicate the following items so as to insure our correct delivery:

1. Type of Compressor: VARIUS
2. Serial-No. of compressor
3. Quantity required
4. Name and part-no.

Example for order:

For VARIUS serial-no. XXX-XXXX //  
3 gaskets no. 8263-090



Spare parts sets:

**Classification:**

- 0 = Set of gaskets      part-no. N 5400  
2 = Maintenance kit, 2 years;      part-no. N 5401  
5 = Maintenance kit, 5 years;      part-no. N 5402

The columns contain the number of parts that are included in the respective parts set.

**ATTENTION:** Use only screws and studs in quality 8.8. This quality is equivalent to SAE J 429 d Grade 5.

**CATALOGUE DES PIECES - TABLE DES MATIERES**

carter, embiellage, pistons, cylindres	TV 1d
tête de soupape, soupape, refroidisseurs	TV 2b
filtre d'aspiration	
cadre avec accessoires	TV 3b
jeu de filtres PN 200 et PN 300	TV 4a
moteurs d'entraînement avec accessoires	TV 5b

**Notes importantes pour commande de pièces de rechange:**

Les no. de commande commençant avec le chiffre 0 indiquent les pièces livrées en ensemble complet.

Les pièces sans no. commande sont indiquées seulement comme information de montage. Ces pièces ne sont pas livrables comme pièces de rechange.

Pour que notre livraison de pièces de rechange corresponde à la commande que vous nous adressez, nous vous prions de bien vouloir nous fournir les données suivantes:

1. Type du compresseur: VARIUS
2. No de fabrication du compresseur
3. Nombre de pièce
4. Désignation et no. de commande de la pièce désirée

Exemple de commande:

Pour VARIUS compresseur no. XXX-XXXX //  
3 joints no. 8263-090



Kits de pièces détachées

**Classification:**

- 0 = kit de joints d'étanchéité      no. de commande N 5400  
2 = kit d'entretien pour 2 ans      no. de commande N 5401  
5 = kit d'entretien pour 5 ans      no. de commande N 5402

La quantité des pièces indiquée dans les colonnes, est incluse dans le kit de pièces correspondant.

**ATTENTION:** N'utiliser que des vis et goujon de qualité 8.8





Ersatzteilsätze  
Spare parts sets  
Kits de pieces detachees

Titel TV 1d Kurbelgehäuse, Triebwerk, Kolben, Zylinder  
Figure TV 1d Crankcase, driving gear, piston, cylinder  
Planche TV 1d Carter, embiellage, pistons, cylindres

Klasse Class Classe	Pos.	Bestell-Nr Part No No de commande	Benennung	Designation	Dénomination	Gewicht Weight Poids (kg)	Abmessungen Dimensions Dimensions	
							0	2
2	1	060461-010	Triebwerk kpl.	driving gear assy	embiellage cpl.	1.215		
	2	N 503	Innensechskantschraube	internal hex. screw	vis à six pans creux	0.023	M 8 x 35	DIN 912
	3	N 2862	Scheibe	washer	rondelle	0.02	8.4	DIN 7349
	4	N 2861	Wellendichtring	shaft seal	baque d'étanchéité	0.020	∅ 20 x ∅ 47 x 7	
	5	N 2857	Kugellager	ball bearing	roulement à billes	0.145	∅ 20 x ∅ 57 x 15	
	6	N 4889	Scheibenfeder	key	clavette disque	0.001	3 x 5	DIN 6888
	7	N 423	Sicherungsring	snap ring	anneau d'arrêt	0.003	25 x 1.2	DIN 471
	8	N 1337	Paßfeder	key	clavette	0.005	A 6 x 6 x 20	DIN 6885
	9	59470-010	Anlaufscheibe	thrust washer	rondelle d'appui	0.003		
	10	N 4888	Sicherungsring	snap ring	anneau d'arrêt	0.001	19 x 1.2	DIN 471
	11	N 423	Sicherungsring	snap ring	anneau d'arrêt	0.007	A 25 x 1.2	DIN 471
	12	60161-110	Ventilatorrad	fan	roue de ventilateur	0.058		
	13	58807-000	Kurbelgehäuse	crankcase	carter	1.340		
	14	N 4973	Verschlußschraube	plug	bouchon	0.032	R 3/8" x 12	DIN 910
	15	N 4855	O-Ring	o-ring	joint torique	0.002	∅ 140 x 2	
	16	59397-030	Lagerdeckel	cover	chapeau de palier	0.440		
	17	N 108	Federring	lock washer	rondelle élastique	0.005	A 8	DIN 127
	18	N 109	Innensechskantschraube	internal hex. screw	vis à six pans creux	0.020	M 8 x 20	DIN 912
	19	58109-060	Zylinder 1. Stufe	cylinder 1st stage	cylindre 1er étage	0.795		
	20	N 4948	O-Ring	o-ring	joint torique	0.001	∅ 72,75 x 1,78	
	21	N 158	Innensechskantschraube	internal hex. screw	vis à six pans creux	0.015	M 6 x 16	DIN 912
	22	59482-060	Zylinder 2. Stufe	cylinder 2nd stage	cylindre 2ème étage	0.170		
	23	56983-090	Cu-Dichtung	Cu gasket	joint de cuivre	0.025		
	24	N 3157	O-Ring	o-ring	joint torique	0.005	∅ 31,47 x 1,78	
	25	59406-060	Kühlring	cooling ring	anneau de refroidissement	0.096		
	26	N 2507	O-Ring	o-ring	joint torique	0.005	18,77 x 1,78	
	27	059483-050	Kolbenbüchse kpl. m. Kolben	piston and sleeve assy	douille de piston cpl.	0.209		
	28	10287-050	Kolben	piston	piston	0.250	∅ 60	
	29		Sicherungsring	snap ring	anneau d'arrêt			
	30		Kolbenbolzen	piston pin	axe de piston			
	31	N 4206	Kolbenringsatz	piston ring set	jeu de segments de piston	0.025	∅ 60	
	32	8952-050	Kolben	piston	piston	0.050	∅ 28	
	33		Sicherungsring	snap ring	anneau d'arrêt			
	34		Kolbenbolzen	piston pin	axe de piston			
	35	N 4859	Kolbenringsatz	piston ring set	jeu de segments de piston	0.007	∅ 28	
	36	59390-650	Ölpeilstab	dip stick	jauge d'huile	0.025		
	37	N 4857	O-Ring	o-ring	joint torique	0.001	∅ 17,93 x 2,46	
	38	59384-000	Öleinfüllstutzen	oil filler	tubulure de remplissage d'huile	0.120		
	39	N 15038	Kst-Verschraubung	plastic coupling	union plastique	0.005	R 1/8", EW 8 x 1	
	40	N 15124	Quad-Ring	quad-ring	bague à profil carré	0.001	∅ 21,95 x 1,78	
	41	N 171	Innensechskantschraube	internal hex. screw	vis à six pans creux	0.020	M 8 x 20	DIN 912
	42	N 3051	Stiftschraube	stud	goujon	0.005	M 6 x 18	DIN 835
	43	N 102	Scheibe	washer	rondelle	0.010	A 6.4	DIN 125
	44	N 1042	Sechskantmutter	hex. nut	écrou hex.	0.002	NMG	DIN 180
	45	60454-020	Gegengewicht	counter-weight	contre-poids	1120		
	46	59380-020	Gegengewicht	counter-weight	contre-poids	0.270		

TV - 2b

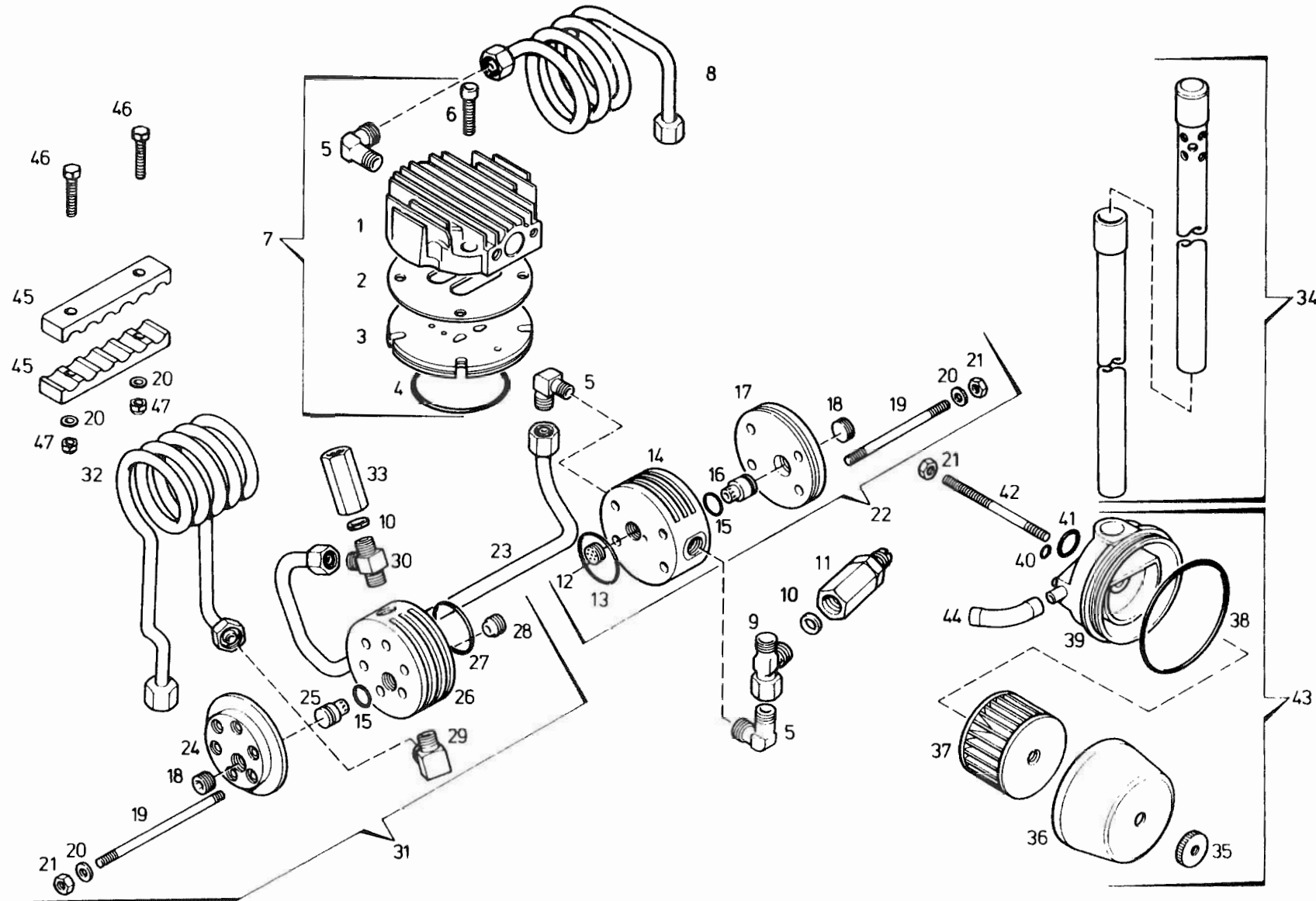



Ersatzteilsätze  
Spare parts sets  
Kits de pièces détachées

Bildtafel TV 2b Ventilkopf, Ventile, Kuehler, Ansaugfilter  
Figure TV 2b Valve head, valves, cooler, intake filter  
Planche TV 2b Tête de soupape, soupapes, refroidisseurs, filtre d'aspiration

Klasse Class Classe	Pos	Bestell-Nr. Part No No de commande	Benennung	Designation	Dénomination	Gewicht Weight Poids (kg)	Abmessungen Dimensions Dimensions	
								0
1	1	1	58105-070	Ventilkopf 1. Stufe	valve head 1st stage	tête de soupape 1er étage	0.350	..
		2	58144-090	Dichtung	gasket	joint	0.017	
1	1	3	N 4860	Lamellenventil	reed valve	soupape à lamelles	0.372	∅ 63,22 x 1,78
		4	N 3712	O-Ring	o-ring	joint torique	0.009	
1	1	5	N 1065	Ermeto	fitting	raccord ermeto	0.035	WE 10-LR
		6	N 724	Innensechskantschraube	allen screw	vis à six pans creux	0.020	
1	1	7	060463-070	Ventilkopf 1. Stufe	valve head assy 1st stage	tête de soupape cpl., 1er étage	0.938	DIN 912
		8	60456-500	Zwischenkuehler	intercooler 1st-2nd stage	refroidisseur intermédiaire	0.135	
2	1	9	N 3887	Ermeto	fitting	raccord ermeto	0.065	evL-10L
		10	8263-090	Dichtung	gasket	joint	0.002	
1	1	11	010776-340	Sicherheitsventil	safety valve	soupape de sûreté	0.060	∅ 33,05 x 1,78
		12	056358-080	Saugventil	inlet valve	clapet d'aspiration	0.007	
1	1	13	N 4868	O-Ring	o-ring	joint torique	0.001	∅ 15,6 x 1,78
		14	59459-070	Ventilkopf 2. Stufe	valve head 2nd stage	tête de soupape 2ème étage	0.290	
2	2	15	N 2789	O-Ring	o-ring	joint torique	0.005	∅ 15,6 x 1,78
		16	014122-080	Druckventil	discharge valve	clapet de refoulement	0.021	
1	1	17	59458-070	Ventilkopfdeckel	head cover	couvercle tête de soupape	0.135	M 6 x 85
		18	59449-080	Verschraubung	plug	bouchon	0.035	
1	1	19	N 3460	Stiftschraube	stud	goujon	0.020	DIN 835
		20	N 102	Scheibe	washer	rondelle	0.005	
1	1	21	N 287	Sechskantmutter	hex. nut	écrou hex.	0.005	DIN 934
		22	060464-070	Ventilkopf kpl. 2. Stufe	valve head assy 2nd stage	tête de soupape cpl. 2ème étage	0.828	
1	1	23	60457-500	Zwischenkuehler 2.-3. Stufe	intercooler 2nd-3rd stage	refroidisseur intermédiaire	0.265	∅ 26,7 x 1,78
		24	59457-070	Ventilkopfdeckel	head cover	couvercle tête de soupape	0.095	
1	1	25	014121-080	Druckventil	discharge valve	clapet de refoulement	0.020	WE 8-SR
		26	59460-070	Ventilkopf 3. Stufe	valve head 3rd stage	tête de soupape 3ème étage	0.200	
1	1	27	N 4869	O-Ring	o-ring	joint torique	0.001	LE 10-LR
		28	056359-080	Saugventil	inlet valve	clapet d'aspiration	0.007	
1	1	29	N 3044	Ermeto	fitting	raccord ermeto	0.060	∅ 76 x 2
		30	N 7412	Ermeto	fitting	raccord ermeto	0.060	
1	1	31	060465-070	Ventilkopf kpl. 3. Stufe	valve head assy 3rd stage	tête de soupape cpl. 3ème étage	0.985	∅ 5 x 1,5
		32	60326-500	Nachkuehler	aftercooler	refroidisseur final	0.350	
1	1	33	059474-340	Sicherheitsventil	safety valve	soupape de sûreté	0.040	∅ 18 x 2
		34	059493-400	Ansaugteleskop	telescopic intake tube	télescope d'aspiration	0.253	
1	1	35	N 4870	Rändelmutter	knurled nut	écrou moleté	0.017	M 6
		36	59433-400	Filterkappe	filter cap	capot de filtre	0.020	
1	1	37	N 4823	Filterpatrone	filter cartridge	cartouche de filtre	0.037	∅ 5 x 1,5
		38	N 4877	O-Ring	o-ring	joint torique	0.001	
1	1	39	59434-400	Ansaugfilteraufnahme	filter support	support de filtre	0.065	∅ 18 x 2
		40	N 4879	O-Ring	o-ring	joint torique	0.001	
1	1	41	N 4878	O-Ring	o-ring	joint torique	0.001	∅ 18 x 2
		42	59467-400	Stiftschraube	stud	goujon	0.015	
1	1	43	059377-400	Ansaugfilter kpl.	intake filter assy	filtre d'aspiration cpl.	0.182	M 6 x 75
		44	N 15097	Verbindungsschlauch	hose	tuyau	0.020	
1	1	45	61327-500	Rohrklemme	bracket	support	0.017	DIN 835
		46	N 191	Sechskantschraube	hex. screw	vis hex.	0.008	
1	1	47	N 1042	Selbstsichernde Mutter	self-locking nut	écrou hex.	0.002	M 6 x 30
								DIN 980

TV-3b

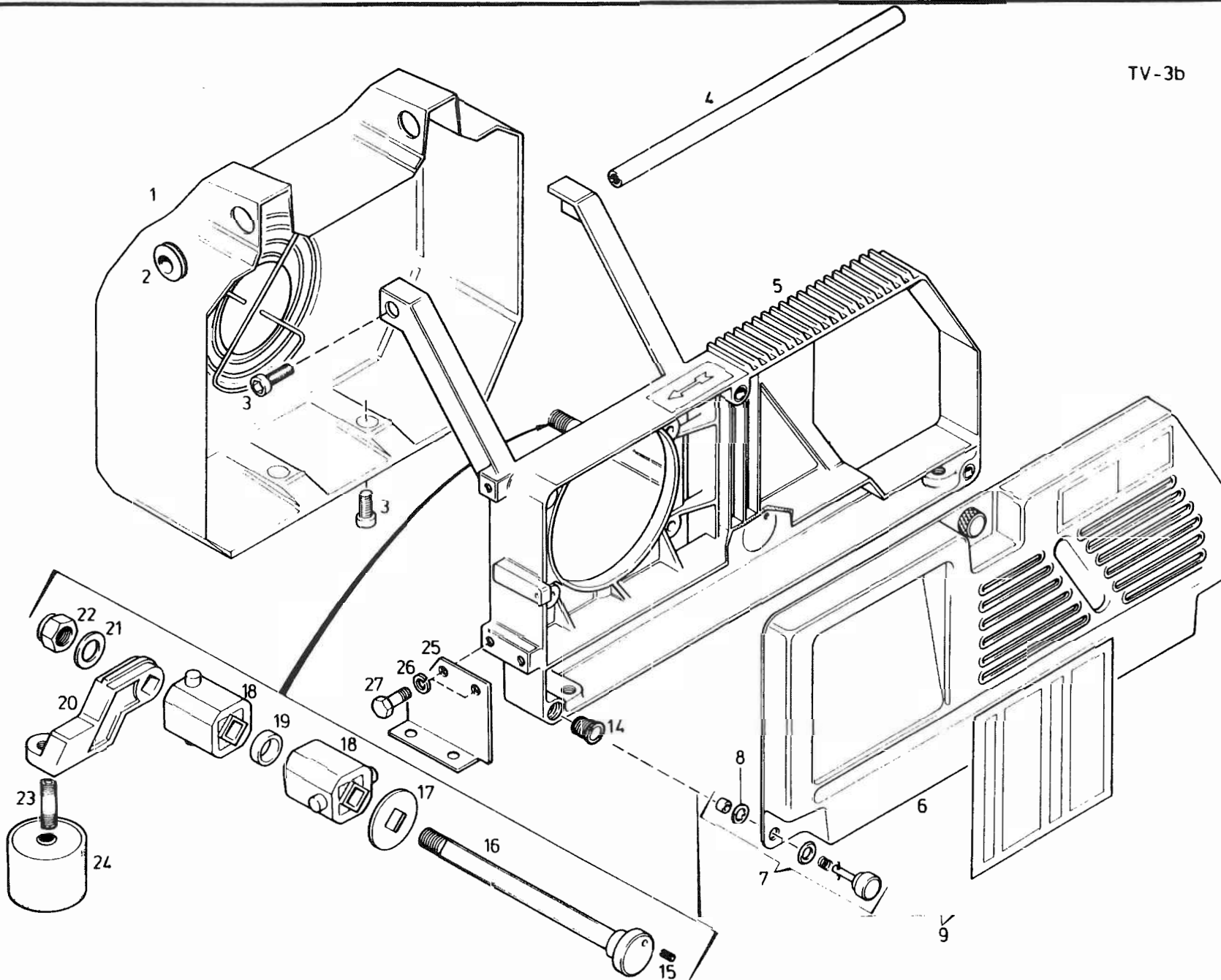

10,11  
12,13





Ersatzteilsätze  
Spare parts sets  
Kits de pieces detachees

Bildtafel TV 3b Rahmen mit Zubehor  
Figure TV 3b Frame with accessories  
Planche TV 3b Cadre avec accessoires

Klasse Class Classe			Pos	Bestell-Nr Part No No de commande	Benennung	Designation	Dénomination	Gewicht Weight Poids (kg)	Abmessungen Dimensions Dimensions	
0	2	5								
			1	060177-620	Ventilatorradschutz kpl.	fan protection assy	protection de ventilateur cpl.	0.830		
			2	N 4892	Durchführungstulle	grommet	manchon traversée de cloison	0.006		
			3	N 171	Innensechskantschraube	internal hex. screw	vis à six pans creux	0.020	M 8 x 20	DIN 912
			4	59388-760	Handgriff	handle	poignée	0.145		
			5	59396-210	Rahmen	base frame	cadre	1.995		
			6	59418-620	Riemenschutz	belt guard	protection de courroie	0.300		
			7	N 4907	Verschlußzapfen	fastener	attache rapide	0.015		
			8	N 4908	Haltescheibe	retaining ring	rondelle de retenue	0.001		
			9	059492-620	Riemenschutz kpl.	belt guard assy	protection de courroie cpl.	0.357		
			10*	59021-994	Kurzbedienungsanleitung	short operating instructions	instructions de service succintes	0.003	deutsch, german, allemand	
			11*	59022-994	Kurzbedienungsanleitung	short operating instructions	instructions de service succintes	0.003	englisch, english, anglais	
			12*	59023-994	Kurzbedienungsanleitung	short operating instructions	instructions de service succintes	0.003	französisch, french, français	
			13*	59024-994	Kurzbedienungsanleitung	short operating instructions	instructions de service succintes	0.003	italienisch, italian, italien	
			14	N 4906	Haltenocken	fastener cam	came de verrouillage	0.005		
			15	N 1411	Spannbüchse	expander sleeve	goupille élastique	0.001	Ø 3 x 12	DIN 1481
			16	59395-760	Aufnahmeverkantung	torsion axle	axe de torsion	0.350		
			17	N 4880	Scheibe	washer	rondelle	0.040	V 14	DIN 440
		2	18	059393-760	Gummifederelement	rubber spring element	élément de ressort caoutchouc	0.180		
			19	59394-760	Distanzstück	spacer	entretoise	0.006		
			20	59456-760	Fußteil	support	ped	0.100		
			21	N 655	Scheibe	washer	rondelle	0.010	Ø 15	DIN 125
			22	N 282	Sechskantmutter	hex. nut	écrou hex.	0.010	NM 14	DIN 980
			23	N 3	Gewindestift	stud	goujon	0.015	M 10 x 25	DIN 913
		1	24	N 4909	Anschlagpuffer	vibration isolator	amortisseur de vibration	0.121	Ø 50 x 45	
			25	60733-655	Filterhalterung	filter bracket	support de filtre	0.142		
			26	N 100	Federring	lock washer	rondelle élastique	0.004	A 6	DIN 127
			27	N 101	Schraube	screw	vis six pans	0.010	M 6 x 20	DIN 933
					gemäß Auftrag	acc. to order	selon commande			

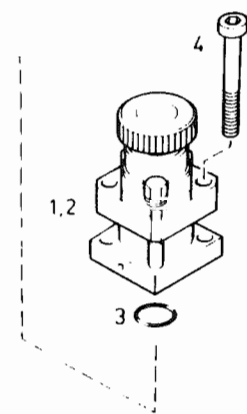
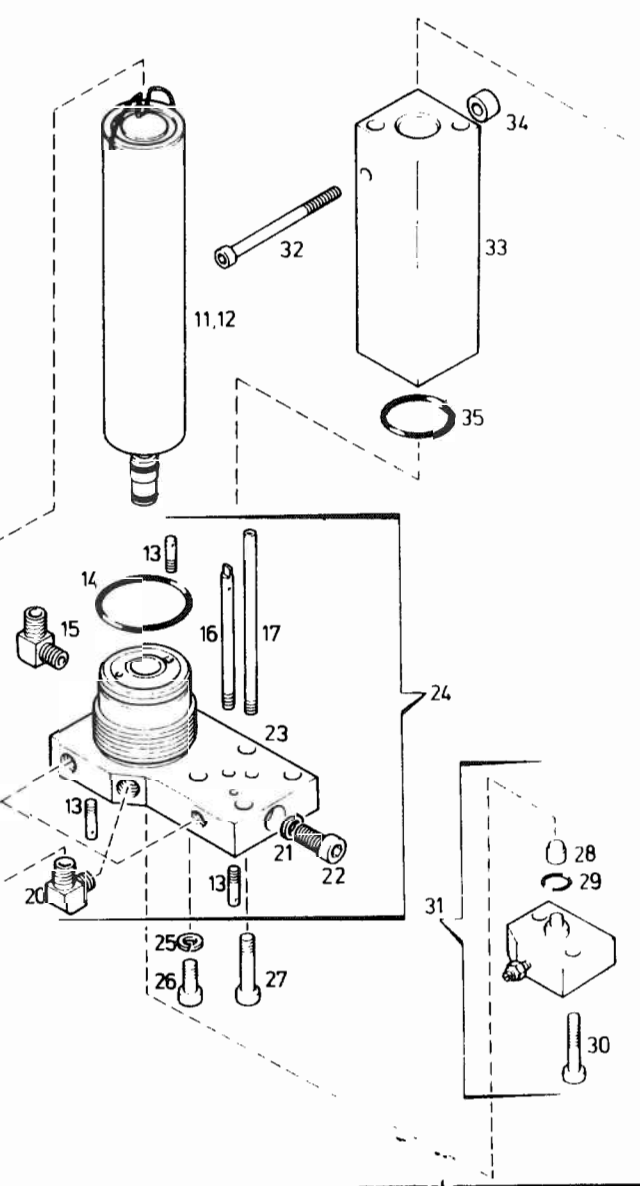
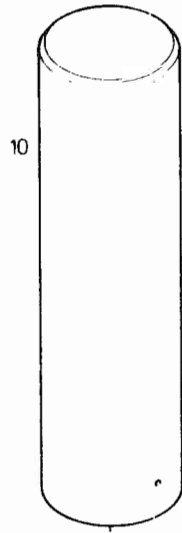
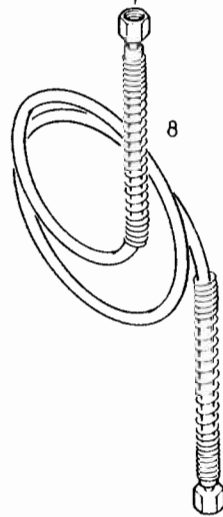
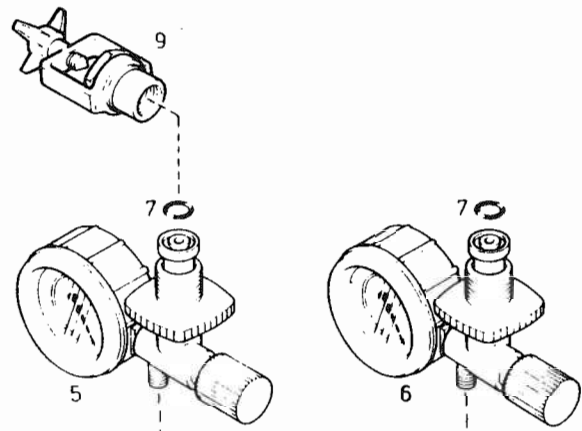



Ersatzteilsätze  
Spare parts sets  
Kits de pièces détachées

Bildtafel TV 4a Kombifilter PN 200 und PN 300  
Figure TV 4a Combined filter assembly PN 3200 psi and 4700 psi  
Planche TV 4a Filtre combiné PN 200 et PN 300

Klasse Class Classe			Pos	Bestell-Nr Part No No de commande	Benennung	Designation	Dénomination	Gewicht Weight Poids (kg)	Abmessungen Dimensions Dimensions
0	2	5							
1			1*	059398-340	Sicherheitsventil	safety valve	soupape de sûreté	0.468	PN 200; 3200 psi PN 300; 4700 psi
			1	059410-340	Sicherheitsventil	safety valve	soupape de sûreté	0.468	
			1	N 4882	O-Ring	o-ring	joint torique	0.001	M 8 x 60 DIN 912
			3	N 150	Innensechskantschraube	allen screw	vis à six pans creux	0.036	
			1	060481-635	Füllventil	filling valve	vanne de remplissage	0.550	PN 200; 3200 psi PN 300; 4700 psi
			1	060480-635	Füllventil	filling valve	vanne de remplissage	0.550	
			1	060399-635	Füllventileinsatz	filling valve insert	garniture, vanne de remplissage	0.005	PN 200/PN 300 Ø 11 x Ø 2,5
			1	N 638	O-Ring	o-ring	joint torique	0.005	
	2		4	N 4822	Fullschlauch	filling hose	tuyau de remplissage	0.175	Ø 40,87 x Ø 3,53 WE 8-SR, R 1/4"
			1	08487-635	Fullanschluß, international	international filling adaptor	adaptateur de remplissage internat.	0.225	
				60219-410	Filtergehäuse	filter housing	corps de filtre	1.725	WEG-SR, 1/4" Ø 8 x 14 x 1,5 DIN 760
			10	057679-410	Triplex-Patrone	triplex cartridge	cartouche triplex	0.185	
	5	10	11	059183-410	Triplex-Patrone mit CO-Wandler	triplex cartridge with CO removal	cartouche triplex avec convertisseur de CO	0.185	DIN 912
	5	10	12**						
			13	60734-410	Düse	nozzle	tube gicleur	0.003	Ø 40,87 x Ø 3,53 WE 8-SR, R 1/4"
			14	N 15205	O-Ring	o-ring	joint torique	0.003	
	3	3	6	N 3044	WE-Ermeto	male elbow	raccord en équerre mâle	0.060	WEG-SR, 1/4" Ø 8 x 14 x 1,5 DIN 760
			15	60735-410	Dusenrohr	spray tube	tube d'injection	0.015	
			16	60736-410	Rohr	tube	tube	0.020	DIN 912
			17	11392-635	Knebelschraube	tommy screw	manette avec ressort	0.020	
	1	3	18	13283-090	Dichtung	gasket	joint d'étanchéité	0.001	DIN 912
	1	2	19	N 1048	WE-Ermeto	male elbow	raccord en équerre mâle	0.060	
			20	N 3625	Dichtring	gasket	joint d'étanchéité	0.005	DIN 912
			1	N 829	Innensechskantschraube	allen screw	vis à six pans creux	0.020	
			21	60730-410	Filterboden	filter base	fond de filtre	0.600	DIN 127
			22	060729-410	Filterboden kpl.	filter base assy	fond de filtre cpl.	0.940	
			23	N 108	Federring	lock washer	rondelle élastique	0.005	DIN 912
			24	N 829	Innensechskantschraube	allen screw	vis à six pans creux	0.020	
			25	N 503	Innensechskantschraube	allen screw	vis à six pans creux	0.023	DIN 912
			26	57735-341	Ventilkolben	valve piston	piston de soupape	0.001	
	1	2	27	N 4146	O-Ring	o-ring	joint torique	0.001	Ø 12 x Ø 2 DIN 912
	1	2	28	N 178	Innensechskantschraube	allen screw	vis à six pans creux	0.050	
			29	060467-341	Druckhalteventil	pressure maintaining valve	soupape de maintien de pression	0.115	DIN 912
			1	N 3407	Innensechskantschraube	allen screw	vis à six pans creux	0.040	
			30	60218-430	Abscheidergehäuse	separator housing	corps de séparateur	0.700	DIN 912
			31	60784-410	Distanzbuchse	spacer	entretoise	0.040	
			32	N 15204	O-Ring	o-ring	joint torique	0.002	Ø 31,42 x Ø 2,62
	2	2	4	060468-410	Kombifilter kpl.	combined filter assy	filtre combiné cpl.	3.765	
			*		je nach Betriebsdruck	acc. to operating pressure	selon pression de service		
			**		wahlweise	optional	en option		

TV-5b

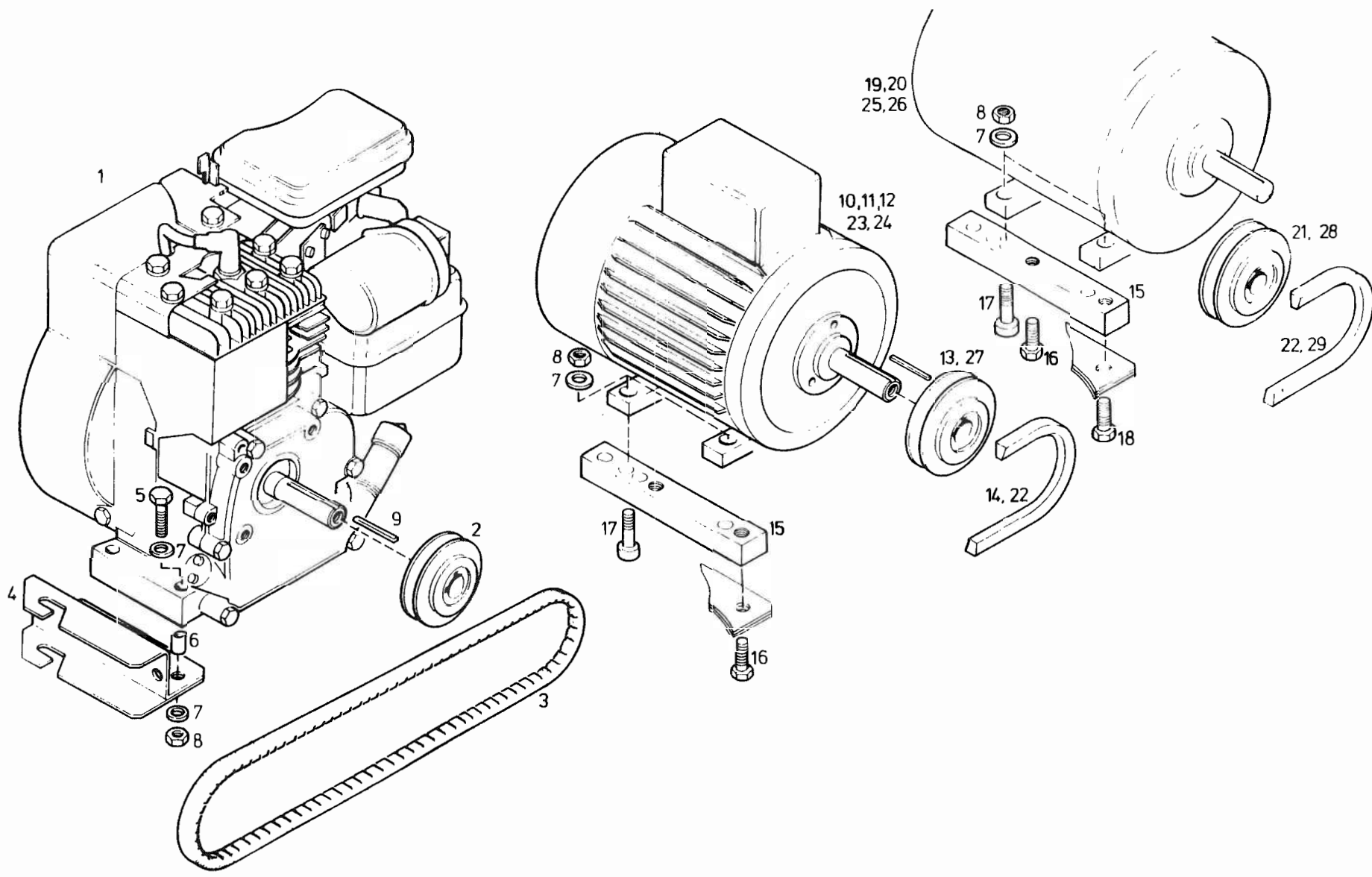



Ersatzteilsatz  
Spare parts sets  
Kits de pièces détachées

Bildtafel TV 5b Antriebsmotoren mit Zubehör  
Figure TV 5b Driving motors with accessories  
Planche TV 5b Moteurs d'entraînement avec accessoires

Klasse Class Classe			Pos.	Bestell-Nr. Part No. No. de commande	Benennung	Designation	Dénomination	Gewicht Weight Poids	Abmessungen Dimensions Dimensions
0	2	5							
			1	N 3375	Benzin-Motor	gasolin engine	moteur à essence	11,110	Briggs & Stratton ..
			2	60782-130	Keilriemenscheibe	v-belt pulley	poulie de courroie	1,130	Dw 71
	1	2	3 *	N15343	Keilriemen	v-belt	courroie trapézoïdale	0,060	9,5 x 825 La
			4	59392-655	Motorwippe	hinged motor plate	support moteur oscillant	0,660	
			5	N 756	Sechskantschraube	hex. screw	vis six pans	0,035	M 8 x 40 DIN 933
			6	59477-670	Rohr	tube	tube	0,003	
			7	N 58	Scheibe	washer	rondelle	0,005	Ø 8.4 DIN 125
			8	N 2765	Sechskantmutter	hex. nut	ecrou hex.	0,005	VM 8 DIN 980
			9	N 2885	Paßfeder	key	clavette	0,006	3/16" x 3/16" x 1"
			10	N 4884	Drehstrommotor 50 Hz	three-phase motor	moteur triphasé	13,000	1,5 kW, Stephan
			11	N 4989	Wechselstrommotor 50 Hz	single-phase motor	moteur à courant alternatif	13,000	1,5 kW, Stephan
			12	N 4988	Wechselstrommotor 50 Hz	single-phase motor	moteur à courant alternatif		1,5 kW, Nistra
			13	N15237	Keilriemenscheibe f.Pos.10,11,12	v-belt pulley f.pos.10,11,12	poulie de courroie p.pos.10,11,12	0,420	Dw 85
	1	2	14 *	N15441	Keilriemen f. Pos. 10,11,12	v-belt f.pos.10,11,12	courroie trapézoïdale p.pos.10,11,12	0,060	9,5 x 875 La
			15	59480-670	Zwischenstück	spacer	entretoise	0,150	
			16	N 198	Sechskantschraube	hex. screw	vis six pans	0,018	M 8 x 20 DIN 933
			17	N 109	Innensechskantschraube	internal hex. screw	vis à six pans creux	0,020	M 8 x 30 DIN 912
			18	N 2762	Sechskantschraube	hex. screw	vis six pans	0,025	M 8 x 45 DIN 933
			19	N 4986	Wechselstrommotor 50 Hz	single-phase motor	moteur à courant alternatif	11,500	0,75 kW, Stephan
			20	N 4987	Wechselstrommotor 50 Hz	single phase motor	moteur à courant alternatif		0,75 kW, Nistra
			21	N15239	Keilriemenscheibe f.Pos.19,20	v-belt pulley f.pos.19,20	poulie de courroie p.pos.19,20	0,400	Dw 85
	1	2	22 *	N15344	Keilriemen f. Pos. 19, 20, 23, 24	v-belt f. pos. 19, 20, 23, 24	courroie trapéz p. pos. 19, 20, 23, 24	0,050	9,5 x 838 La
			23	N15241	Drehstrommotor 60 Hz	three-phase motor	moteur triphasé	15,500	1,5 kW, Stephan
			24	N15242	Wechselstrommotor 60 Hz	single-phase motor	moteur à courant alternatif		1,5 kW, Nistra
			25	N 4998	Wechselstrommotor 60 Hz	single-phase motor	moteur à courant alternatif	11,500	0,75 kW, Stephan
			26	N 4999	Wechselstrommotor 60 Hz	single-phase motor	moteur à courant alternatif		0,75 kW, Nistra
			27	N15238	Keilriemenscheibe f.Pos. 23, 24	v-belt pulley f. pos. 23, 24	poulie à gorge p. pos. 23, 24	0,535	Dw 71
			28	N15240	Keilriemenscheibe f.Pos. 25, 26	v-belt pulley f. pos. 25, 26	poulie à gorge p. pos. 25, 26	0,420	Dw 71
	1	2	29 *	N15342	Keilriemen f. Pos. 25, 26	v-belt f. pos. 25, 26	courroie trapézoïdale p. pos. 25, 26	0,060	9,5 x 813 La
					* je nach Motortype	* acc. to type of motor / engine	* selon type du moteur		