

Teileliste
Spare parts list
Catalogue des pièces

BAUER
KOMPRESSOREN

TM-3/4

MARINER

MARINER-H

3/4 Auflage • April 1992

3/4 Edition • April 1992

3/4 Edition • Avril 1992

Hochdruckkompressoren
High pressure compressors
Compresseurs à haute pression

TEILELISTE TM-3/4

ist gültig ab: April 1992

für

Kompressor typ:

PARTS LIST TM-3/4

is valid as of: April 1992

for

Compressor model:

CATALOGUE DES PIECES TM-3/4

est valable à partir d'Avril 1992

pour

Type de compresseur:

PN 200	PN 300	Fabrik-Nr./ Serial No./ No. de fabrication
M2BA, M4DA	M2BA-H	XXX-XXXX/3/1
M4D	M4D-H	XXX-XXXX/3/6
M1, M2B, M3E	M1-H, M2B-H, M3E-H	XXX-XXXX/3/7

Die hier enthaltenen Beschreibungen und Abbildungen sind unverbindlich; **BAUER**-Kompressoren behält sich daher im Interesse der Weiterentwicklung das Recht vor, jederzeit an Hauptgruppen und einzelnen Bestand- oder Zubehörteilen die Änderungen vorzunehmen, die sie unter Beibehaltung der wesentlichen Merkmale der hier beschriebenen Typen, zur Steigerung der Leistungsfähigkeit oder aus irgendeinem sicherheits- oder handelstechnischen Grund für zweckmäßig hält.

BAUER-Kompressoren ist ferner nicht verpflichtet, vorliegende Dokumentation diesbezüglich gleichzeitig zu berichtigen.

All information and illustrations are without obligation - we reserve the right to make changes to all individual items and accessories according to state of the art requirements in improving performance or as necessitated by safety or commercial restrictions.

BAUER-Kompressoren is, in addition, not obliged to up-date these operating instructions accordingly simultaneously with change.

Les descriptions et illustrations contenues dans ce manuel sont sans engagement de notre part; dans l'intérêt du développement ultérieur de nos appareils, nous nous réservons donc le droit de procéder, à tout moment, sur les groupes principaux et sur chaque élément ou accessoire de nos appareils, aux modifications qui, tout en respectant les caractéristiques essentielles des types ici décrits, nous sembleront nécessaires pour augmenter le rendement de nos appareils ou pour toute autre raison commerciale ou de sécurité.

BAUER-Kompressoren n'est pas non plus obligé de procéder, en même temps, à la révision correspondante de la présente documentation.

Wichtige Hinweise für Teilebestellung:

Bestell-Nr., die mit der Ziffer 0 beginnen, bezeichnen Teile, die komplett geliefert werden.

Teile ohne Bestell-Nr. sind nur zur Information für die Montage aufgeführt. Diese Teile sind nicht als Ersatzteile erhältlich.

Bei Ersatzteilbestellungen erwarten Sie unsere richtige Lieferung; deshalb benötigen wir von Ihnen folgende Angaben:

1. Kompressortyp: Mariner
2. Fabrik-Nr.
3. Stückzahlen
4. Benennung und Bestell-Nr. des gewünschten Teils

Bestell-Beispiel:

Für Mariner, Fabrik-Nr. 529-0784
3 Dichtungen N 4466



Ersatzteilsätze

Klassifizierung:

- 0 = Dichtungssatz, Bestell-Nr. N 6196
- 2 = Wartungssatz, 2 Jahre, Bestell-Nr. N 6197
- 5 = Wartungssatz, 5 Jahre, Bestell-Nr. N 6198

In den Spalten ist jeweils die im entsprechenden Satz enthaltene Teile-Stückzahl angegeben.

ACHTUNG:

Nur Schrauben und Stiftschrauben der Qualität 8.8 verwenden!

Important notes for spare parts orders:

Part Nos. beginning with digit 0 indicate parts available as complete assemblies.

Parts without Part No. are indicated for assembly reference only. These parts are not available as single parts.

When placing an order for spare parts, please give the following items so as to ensure our correct delivery:

1. Compressor model: Mariner
2. Serial No.
3. Quantity req'd
4. Name and Part No.

Example for order:

For Mariner, serial no. 529-0784
3 gaskets part no. N 4466



Spare Parts Sets

Classification:

- 0 = Set of gaskets, Part No. N 6196
- 2 = Maintenance kit, 2 years, Part No. N 6197
- 5 = Maintenance kit, 5 years, Part No. N 6198

The columns contain the number of parts that are included in the respective parts set.

ATTENTION:

Use only screws and studs in quality 8.8. This quality is equivalent to SAE J 429 of grade 5.

Avis important pour la commande de pièces:

Les nos. de commande commençant par le chiffre 0 indiquent des pièces livrées au complet.

Les pièces sans no. de commande sont indiqués uniquement pour information de montage. Elles ne sont pas livrables individuellement.

Pour que la livraison de pièces de rechange corresponde à votre commande, veuillez bien nous fournir les données suivantes:

1. Type du compresseur: Mariner
2. No. de fabrication du compresseur
3. Quantité désirée
4. Désignation et no. de commande de la pièce désirée

Exemple de commande:

Pour Mariner, compresseur no. 529-0784
3 joints No. de cde. N 4466



Kits de pièces détachées

Classification:

- 0 = Kit de joints l'étanchéité, no. de cde. N 6196
- 2 = Kit d'entretien pour 2 ans, no. de cde. N 6197
- 5 = Kit d'entretien pour 5 ans, no. de cde. N 6198

Le nombre de pièces des kits est indiqué dans les colonnes de gauche.

ATTENTION:

N'utiliser que des vis et des goupons filetés de la qualité 8.8.

Teileliste TM-3/4

INHALTSVERZEICHNIS

Kurbelgehäuse mit Zubehör,
 Triebwerk, Kolben, Zylinder
 Ventilkopf 1. Stufe
 Ventilkopf 2. Stufe
 Ventilkopf 3. Stufe
 Kühler und Ventilator
 Öldruckschmierung
 Ansaugfilter mit Ansaugschlauch
 Zwischenfilter
 Filtersystem P21
 Umschalteinrichtung
 Rahmen, Elektromotor
 Rahmen, Benzinmotor
 Rahmen, Dieselmotor
 Rahmen, Dieselmotor mit Anlasser
 Antriebsmotoren
 Antriebsmotoren mit Anlasser

Kondensat-Abblaufrautomatik 068222-342

Kondensatabblaufrventil-Baugruppe

Kondensatabblaufrventil 064008-342

Laufschaltwerke

Spare parts list TM-3/4

TABLE OF CONTENTS

Crankcase with accessories,
 driving gear, pistons and cylinders
 Valve head 1st stage
 Valve head 2nd stage
 Valve head 3rd stage
 Cooler and fan
 Lubrication system
 Intake filter and intake hose
 Interfilter
 Filter system P21
 Change over device
 Frame, electric motor
 Frame, gasoline engine
 Frame, diesel engine
 Frame, diesel engine with electric starter
 Driving motors
 Driving motors with electric starter

Automatic condensate drain 068222-342

Condensate drain valve assembly

Condensate drain valve 064008-342

Electrical timers

Catalogue de pièces TM-3/4

TABLE DES MATIERES

Carter de vilebrequin avec accessoires,
 embiellage, pistons et cylindres
 Culasse de 1er étage
 Culasse de 2e étage
 Culasse de 3e étage
 Refroidisseur et ventilateur
 Lubrification
 Filtre d'aspiration et tuyau d'aspiration
 Séparateur intermédiaire
 Système de filtration P21
 Dispositif d'inversion
 Cadre, moteur électrique
 Cadre, moteur d'essence
 Cadre, moteur Diesel
 Cadre, moteur Diesel avec démarrage électr.
 Moteurs d'entraînement
 Moteurs d'entraînement, démarrage électr.

TM-1

TM-2

TM-3

TM-4

TM-5

TM-6

TM-7

TM-8

TM-9

TM-10

TM-11

TM-12

TM-13

TM-14

TM-15

TM-16

Purge automatique des condensats 068222-342 KA-2

Soupape de purge des condensats groupe KA-3

d'assemblage

Soupape de purge 064008-342 KA-4

Minuteriers électriques KA-5

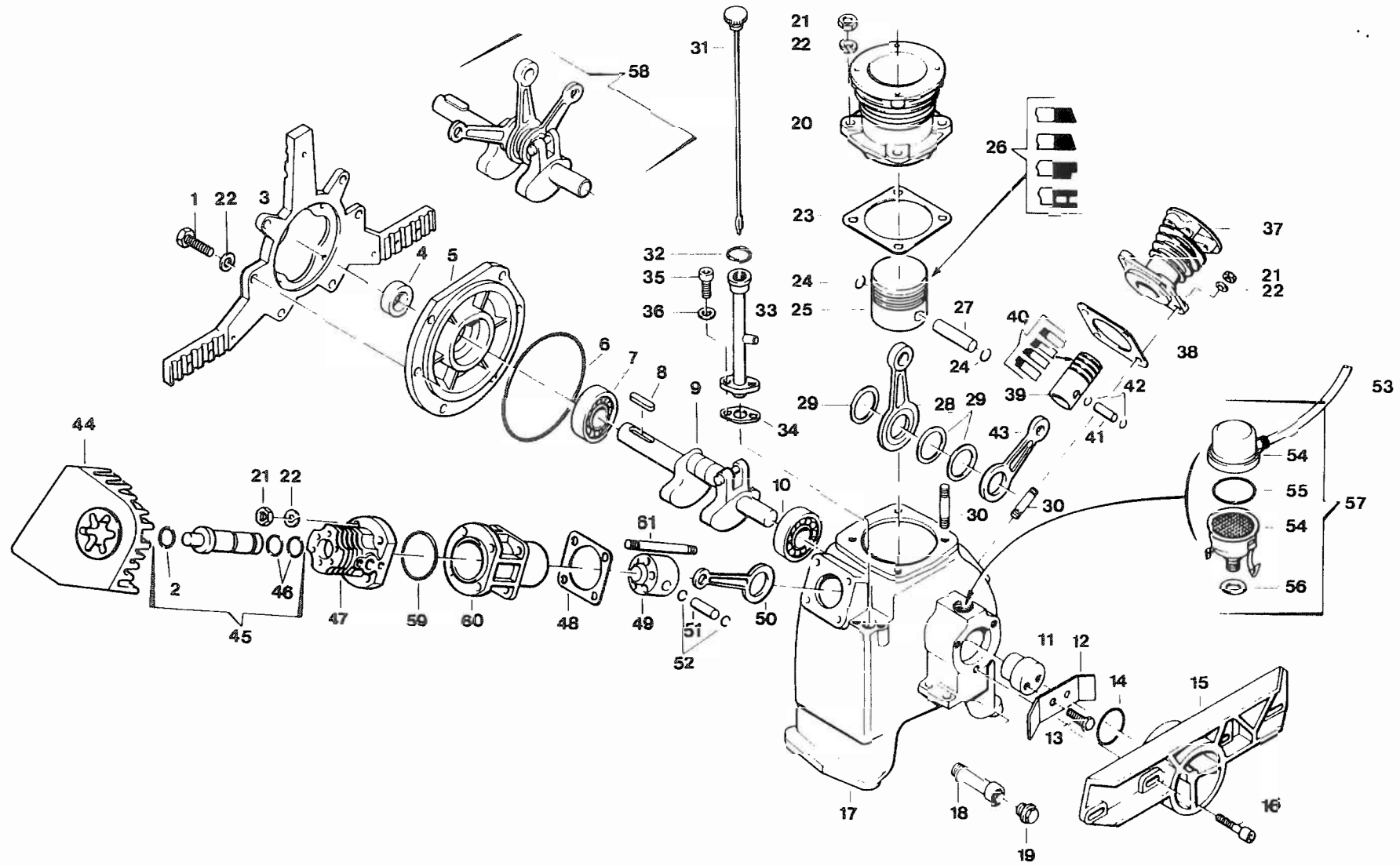



Ersatzteilsätze
Spare parts sets
Kits de pièces dét.

Bildtafel TM-1 Kurbelgehäuse mit Zubehör, Kurbelwelle mit Pleuelstangen, Kolben und Zylinder
Figure TM-1 Crankcase with accessories, crankshaft with con rods, pistons and cylinders
Planche TM-1 Carter de vilebrequin avec accessoires, vilebrequin avec bielles, pistons et cylindres

Klasse Class Classe			Pos	Bestell-Nr. Part No. No de cde.	Benennung	Designation	Dénomination	Gewicht Weight Poids (kg)	Abmessungen Dimensions Dimensions
0	2	5							
1	1	1	1	N 89	Sechskantschraube	Hex. screw	Vis hexagonale	0.020	M 8 x 30 DIN 933
			2	N 3860	O-Ring	O-ring	Joint torique	0.005	Ø 25,12 x 1,78
			3	14998-860	Kühlrohrhalterung	Bracket for cooler	Fixation du refroidisseur	0.695	
1	1	1	4	N 220	Wellendichtring	Shaft seal	Bague d'étanchéité	0.017	Ø 25 x 40 x 7
			5	14878-030	Lagerdeckel	Cover	Chapeau de palier	0.560	
1	1	1	6	N 3705	O-Ring	O-ring	Joint torique	0.012	Ø 140 x 3
			7	N 3703	Zylinderrollenlager	Roller bearing	Roulement à rouleaux cyl.	0.200	Ø 2 1/2 x 62 x 17
			8	N 166	Paßfeder	Key	Clavette	0.022	8x 7 x 40 DIN 6885
			9		Kurbelwelle kpl.	Crankshaft assy	Vilebrequin cpl.	2.064	
			10	N 3702	Zylinderrollenlager	Roller bearing	Roulement à rouleaux cyl.	0.150	Ø 20 x 52 x 15
			11	3196-650	Exzenter	Eccentric	Arbre à excentrique	0.125	
			12	14888-655	Sicherungsblech	Locking plate	Plaque d'arrêt	0.003	
1	1	1	13	N 53	Sechskantschraube	Hex. screw	Vis hexagonale	0.005	M 6 x 16 DIN 933
			14	N 3726	O-Ring	O-ring	Joint torique	0.012	Ø 40,2 x 3
			15	58159-860	Filterhalterung	Filter mounting	Fixation pour filtre	0.970	
			16	N 109	Innensechskantschraube	Allen screw	Vis à six pans creux	0.020	M 8 x 30 DIN 912
			17	14874-000	Kurbelgehäuse	Crankcase	Carter de vilebrequin	6.130	
			18	N 2911	Verlängerungsröhrchen	Extension	Tube de rallonge	0.125	R 3/8"x120 lg DIN 910
			19	N 3707	Verschlußschraube	Plug	Bouchon fileté	0.030	R 3/8" DIN 910
			20	58258-060	Zylinder 1. Stufe	Cylinder 1st stage	Cylindre 1er étage	2.253	Ø 88
			21	N 370	Sechskantmutter	Hex. nut	Ecrou hexagonal	0.009	M 8 DIN 985
			22	N 58	Scheibe	Washer	Rondelle	0.005	B 8.4 DIN 125
1	1	1	23	1867-090	Dichtung	Gasket	Joint	0.005	
			24		Sicherungsring	Circlip	Circlip	0.001	
			25	11612-050	Kolben	Piston	Piston	0.150	Ø 88
			26	N 1787	Kolbenringsatz	Piston ring set	Jeu de segments de piston	0.060	Ø 88
			27		Kolbenbolzen	Piston pin	Axe de piston		
			28		Pleuel 1. Stufe	Con-rod 1st stage	Bielle 1er étage	0.175	
			29		Distanzscheibe	Spacer	Entretoise	0.005	
			30	N 215	Stiftschraube	Stud	Vis sans tête	0.025	M 8 x 25 DIN 835
1	1	1	31	14886-650	Ölpeilstab	Dip stick	Jauge d'huile	0.038	
			32	N 3521	O-Ring	O-ring	Joint torique	0.005	Ø 21.82 x 3.53
1	1	1	33	014887-635	Öleinfüllstutzen	Oil filling pipe	Tube de remplissage d'huile		
			34	12560-090	Dichtung	Gasket	Joint	0.005	
			35	N 210	Innensechskantschraube	Allen screw	Vis à six pans creux	0.007	M 6 x 20 DIN 912
			36	N 3026	Federscheibe	Lock washer	Rondelle élastique	0.005	A 6 DIN 137
			37	10875-060	Zylinder 2. Stufe	Cylinder 2nd stage	Cylindre 2e étage	1.292	Ø 36
1	1	1	38	3110-090	Dichtung	Gasket	Joint	0.005	
			39	N 2634	Kolben 2. Stufe	Piston 2nd stage	Piston 2e étage	0.095	Ø 36
			40	N 4158	Kolbenringsatz	Piston ring set	Jeu de segments de piston	0.008	Ø 36
			41		Kolbenbolzen	Piston pin	Axe de piston	0.015	
			42		Sicherungsring	Circlip	Circlip	0.001	
			43		Pleuel 2. Stufe	Con-rod 2nd stage	Bielle 2e étage	0.130	
			44	65094-070	Kühlluftführung	Cooling air flange	Conduite d'air de refroid.	0.055	
	1	2	45	066934-050	Kolbenbüchse kpl. mit Freiflugkolben	Piston and sleeve assy	Piston-chemise cpl. avec piston libre	0.400	

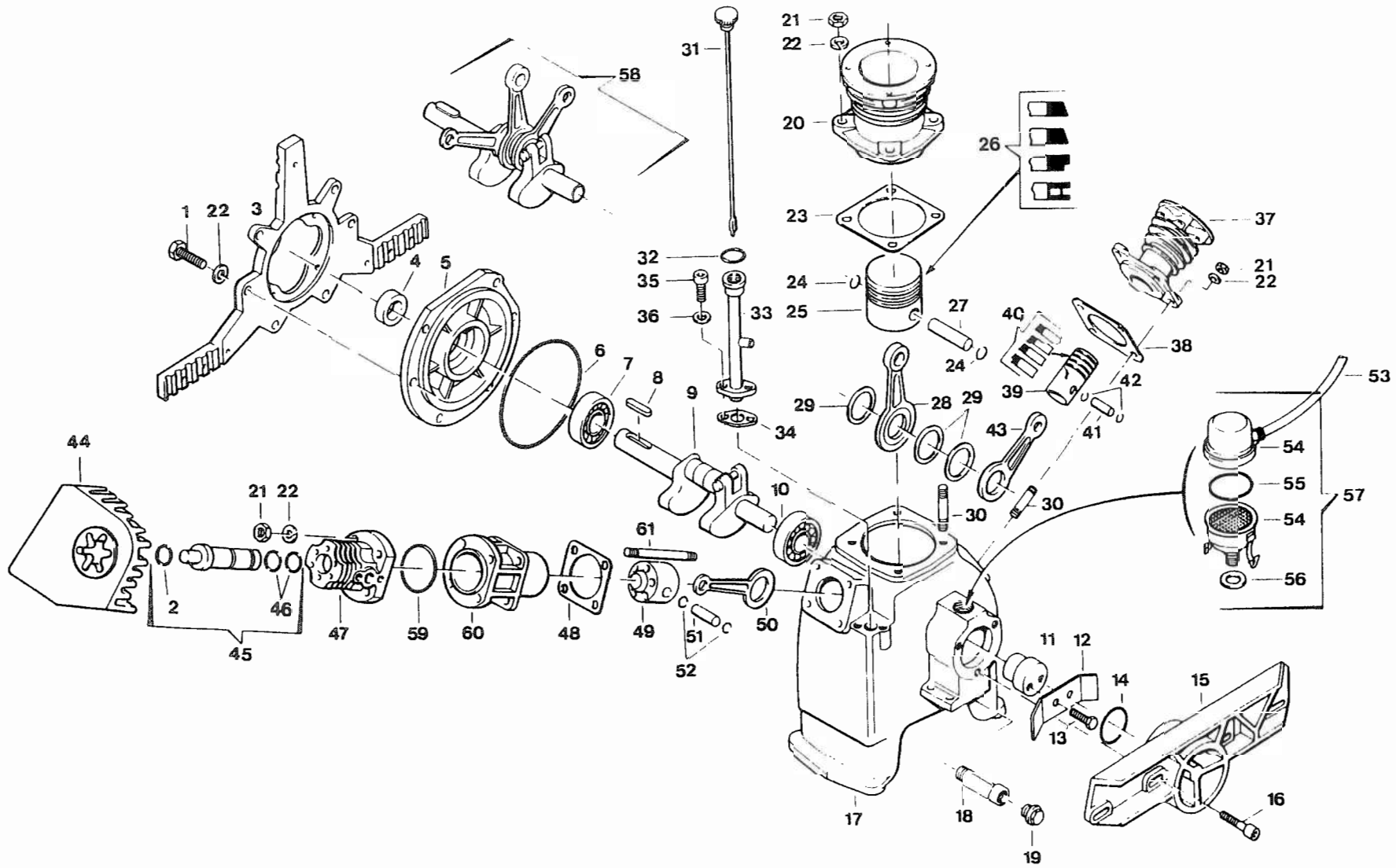



Ersatzteilsätze
Spare parts sets
Kits de pièces det.

Bildtafel TM-1 Kurbelgehäuse mit Zubehör, Kurbelwelle mit Pleuelstangen, Kolben und Zylinder
Figure TM-1 Crankcase with accessories, crankshaft with con-rods, pistons and cylinders
Planche TM-1 Carter de vilebrequin avec accessoires, vilebrequin avec bielles, pistons et cylindres

Klasse Class Classe			Pos	Bestell-Nr. Part No. No de cde.	Benennung	Designation	Dénomination	Gewicht Weight Poids (kg)	Abmessungen Dimensions Dimensions
0	2	5							
2		2	46	N 2320	O-Ring	O-ring	Joint torique	0.005	∅ 21,95 x 1,78
			47	56189-060	Zylinder-Oberteil 3. Stufe	Cylinder, upper, 3rd stage	Cylindre, partie sup. 3e ét.	0.559	
1	1	1	48	1866-090	Dichtung	Gasket	Joint	0.002	
			49	N 823	Führungskolben	Guide piston	Piston guide	0.110	∅ 45
			50	1509-040	Pleuel 3. Stufe	Con-rod 3rd stage	Bielle 3e étage	0.150	
			51		Kolbenbolzen	Piston pin	Axe de piston	0.027	
			52		Sicherungsring	Circlip	Circlip	0.001	
		1	53	N 3736	Schlauch*	Hose*	Tuyau*	0.015	Lw 6 x 1 x 200 kg.
			54	N 3207	Dämpferfilter	Demister body	Silencieux du désaérateur		
1	1		55	N 3712	O-Ring	O-ring	Joint torique	0.005	∅ 63,22 x 1,78
1	1		56	N 293	Dichtring	Gasket	Joint	0.002	C 21x28x2 DIN 7603
			57	014892-635	Kurbelgehäuse-Entlüfter	Exhauster	Désaérateur du carter	0.172	
			58	055653-010	Triebwerk kpl.	Driving gear cpl.	Embiellage cpl.	2.860	
1	1	2	59	N 4064	O-Ring	O-ring	Joint torique	0.005	∅ 50 x 2
			60	56141-060	Zylinder-Unterteil 3. Stufe	Cylinder, lower, 3rd stage	Cylindre, partie inf. 3e ét.	0.800	
			61	N 4065	Stiftschraube	Stud	Vis sans tête	0.060	M 8 x 70 DIN 835

* Länge bei Bestellung
angeben

* Indicate length
on order

* Indiquer la longueur
à la commande

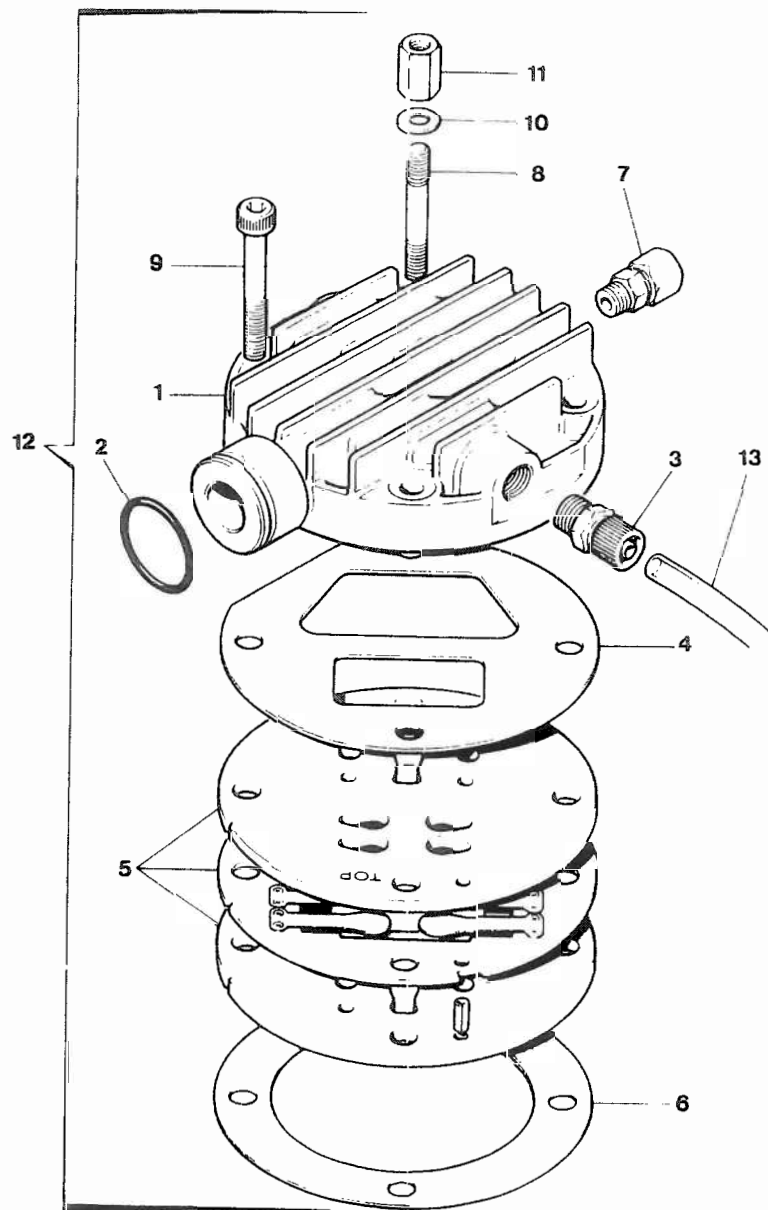

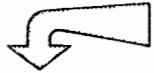

Ersatzteilsätze
Spare parts sets
Kits de pièces det.

Bitdteile TM-2 Ventilkopf 1. Stufe
Figure TM-2 Valve head 1st stage
Planche TM-2 Culasse de 1er étage

Klasse Class Classe			Pos	Bestell-Nr Part No No de cde	Benennung	Designation	Dénomination	Gewicht Weight Poids (kg)	Abmessungen Dimensions Dimensions
0	2	5							
1			1	58261-070	Ventilkopf	Valve head	Culasse	0.577	
			2	N 1539	O-Ring	O-ring	Joint torique	0.005	∅ 30,3 x 2,4
	1		3	N 3737	Kunststoffverschraubung	Connector	Raccord plastique	0.010	CG 8 x 1, R 1/4"
1	1		4	58545-090	Dichtung	Gasket	Joint	0.018	
	1		5	N 4670	Lamellenventil	Reed valve	Clapet à lamelles	0.998	
	1	2	6	58262-090	Dichtung	Gasket	Joint	0.018	
			7	N 7838	Gerade Rohrverschraubung	Male connector	Raccord droit mâle	0.040	GE 12-11 R, R 1/4"
			8	N 4756	Stiftschraube	Stud	Vis sans tête	0.030	M 8 x 45 DIN 835
			9	N 1234	Innensechskantschraube	Allen screw	Vis à six pans creux	0.030	M 8 x 50 DIN 912
			10	N 58	Scheibe	Washer	Rondelle	0.005	B 8,4 DIN 125
			11	5290-080	Verlängerungsmutter	Hexagon	Ecrou de rallonge	0.024	
			12	058260-070	Ventilkopf 1. Stufe kpl.	Valve head assy., 1st stage	Culasse de 1er étage cpl.	1.738	
		1	13	N 3857	Schlauch	Hose	Tuyau	0.005	L.w 6 x 1 x 230 lg.

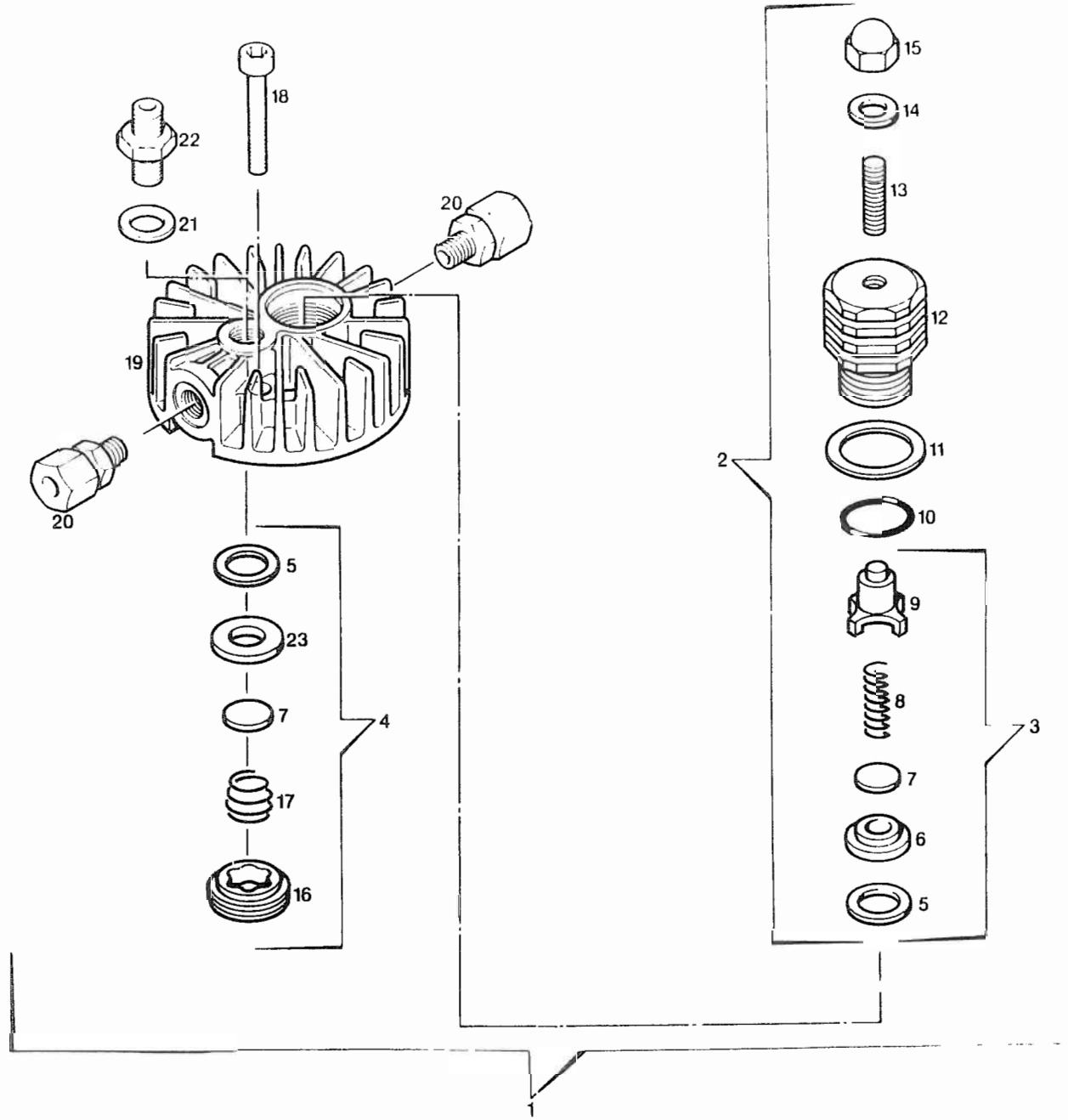



Ersatzteilsatz
Spare parts sets
Kits de pieces det.

Bildtafel TM-3 Ventilkopf 2. Stufe
Figure TM-3 Valve head 2nd stage
Planche TM-3 Culasse de 2e étage

Klasse Class Classe			Pos	Bestell-Nr Part No No de cde.	Benennung	Designation	Dénomination	Gewicht Weight Poids (kg)	Abmessungen Dimensions Dimensions
0	2	5							
			1	014696-070	Ventilkopf 2. Stufe kpl.	Valve head assy. 2nd stage	Culasse cpl. de 2e étage	0.775	
			2	014582-080	Druckventil kpl.	Discharge valve assy	Clapet de refoulement cpl.	0.185	
	1		3	012835-080	Druckventileinsatz kpl.	Discharge valve insert cpl.	Garniture, clapet de refoulement cpl.	0.028	
			4	012841-080	Saugventil kpl.	Intake valve assy.	Clapet d'aspiration cpl.	0.035	
2			5		Dichtung	Gasket	Joint	0.001	
			6		Ventilsitz	Valve seat	Siège de clapet	0.006	
			7		Ventilplatte	Valve plate	Plaque de clapet	0.002	
			8		Druckfeder	Spring	Ressort de pression	0.001	
			9		Druckventileinsatz	Discharge valve insert	Garniture, clap. de refoulem.	0.018	
1	1		10	N 3521	O-Ring	O-ring	Joint torique	0.005	∅ 21,82 x 3,53
			11	14332-080	Tellerfeder	Spring plate	Ressort à disques	0.003	
			12	14124-080	Verschraubung	Plug	Bouchon fileté	0.127	
			13	N 3520	Gewindestift	Stud	Vis sans tête	0.010	AM 8 x 25 DIN 913
1	1		14	N 380	Dichtring	Gasket	Joint	0.001	C 8x14x1,5 DIN 7603
			15	N 84	Hutmutter	Acorn nut	Ecrou borgne	0.010	M 8 DIN 1587
			16		Saugventilverschraubung	Inlet valve cover	Bouchon fileté, clap. d'asp.	0.026	
			17		Druckfeder	Inlet valve spring	Ressort de pression	0.001	
			18	N 503	Innensechskantschraube	Allen screw	Vis à six pans creux	0.023	M 8 x 35 DIN 912
			19	14123-070	Ventilkopf	Valve head, 2nd stage	Culasse	0.500	
			20	N 7838	Gerade Rohrverschraubung	Male connector	Raccord droit mâle	0.040	GL 12-LLR
1	1		21	N 1316	Dichtring	Gasket	Joint	0.005	A 13 x 20 DIN 7603
			22	N 3504	Gerade Rohrverschraubung	Male connector	Raccord droit mâle	0.050	GL 6-SR, zyl.
			23		Ventilsitz	Valve seat	Siège de clapet	0.006	

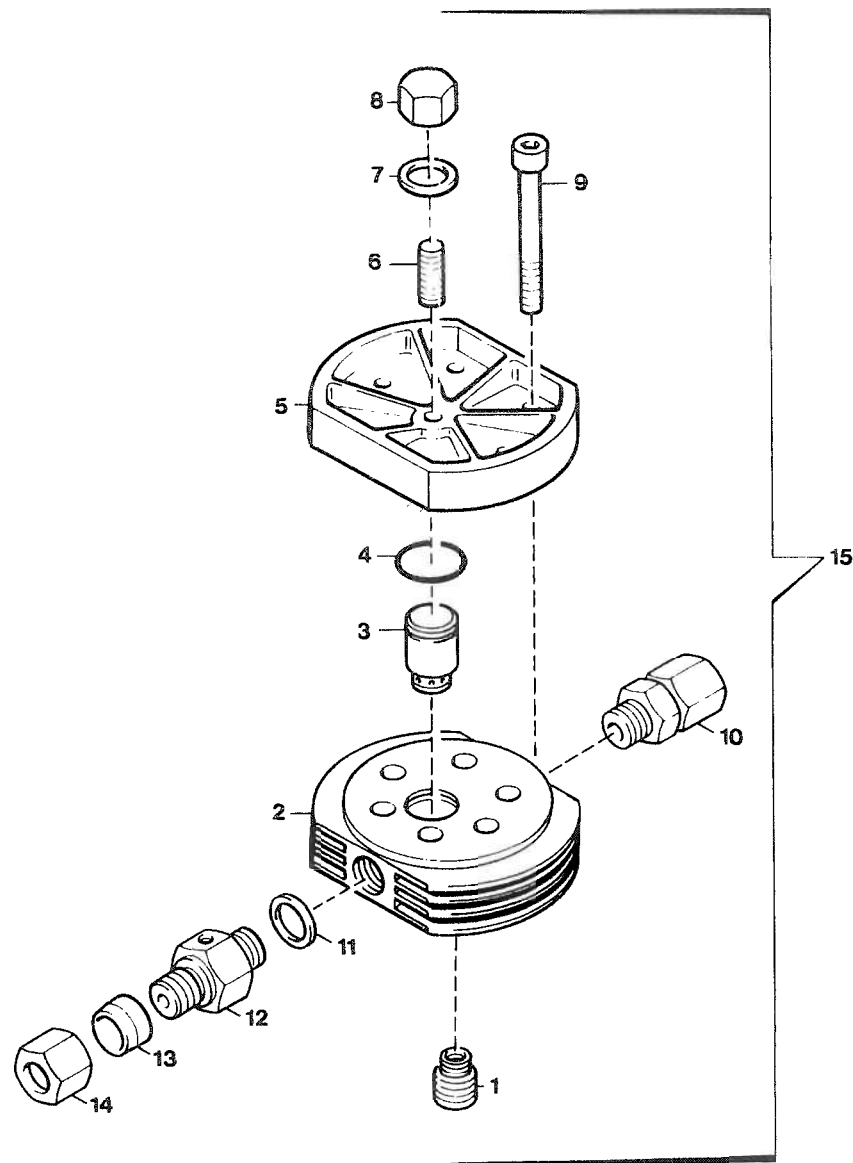

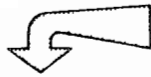

Ersatzteilsatz
Spare parts sets
Kits de pieces det.

Bildtafel TM-4 Ventilkopf 3. Stufe
Figure TM-4 Valve head 3rd stage
Planche TM-4 Culasse de 3e étage

Klasse Class Classe			Pos	Bestell-Nr. Part No No de cde	Benennung	Designation	Dénomination	Gewicht Weight Poids (kg)	Abmessungen Dimensions Dimensions
0	2	5							
	1	3	1	07790-080	Saugventil	Inlet valve	Clapet d'aspiration	0.007	
			2	14117-070	Ventilkopf	Valve head	Culasse	0.300	
	1	3	3	014121-080	Druckventil	Discharge valve	Clapet de refoulement	0.020	
1	1	3	4	N 2789	O-Ring	O-ring	Joint torique	0.005	∅ 15,6 x 1,78
			5	14118-070	Ventilkopfdeckel	Valve head cover	Couvercle de culasse	0.207	
			6	N 3624	Gewindestift	Stud	Vis sans tête	0.010	AM 8x1x25 DIN 913
1	1	1	7	N 3625	Dichtung	Gasket	Joint	0.001	A 8x14x1,5 DIN 7603
			8	N 3623	Hutmutter	Acorn nut	Ecrou borgne	0.010	M 8 x 1 DIN 917
			9	N 1282	Innensechskantschraube	Allen screw	Vis à six pans creux	0.045	M 8 x 75 DIN 912
			10	N 7838	Gerade Rohrverschraubung	Male connector	Raccord droit mâle	0.040	GF 12 11 R, R 1/4"
1	1	1	11	N 1316	Dichtring	Gasket	Joint	0.001	A 13 x 20 DIN 7603
			12	57788-635	Zwischenstück	Adapter	Pièce intermédiaire	0.070	
			13	N 3609	Schneidring	Cutting ring	Bague coupante	0.005	dpr 8-5 ∅ 8
			14	N 3608	Überwurfmutter	Nut	Ecrou	0.020	m 8-5 14 16 x 1,5
		1	15	057058-070	Ventilkopf 3. Stufe kpl.	Valve head assy. 3rd stage	Culasse cpl. de 3e étage	0.645	

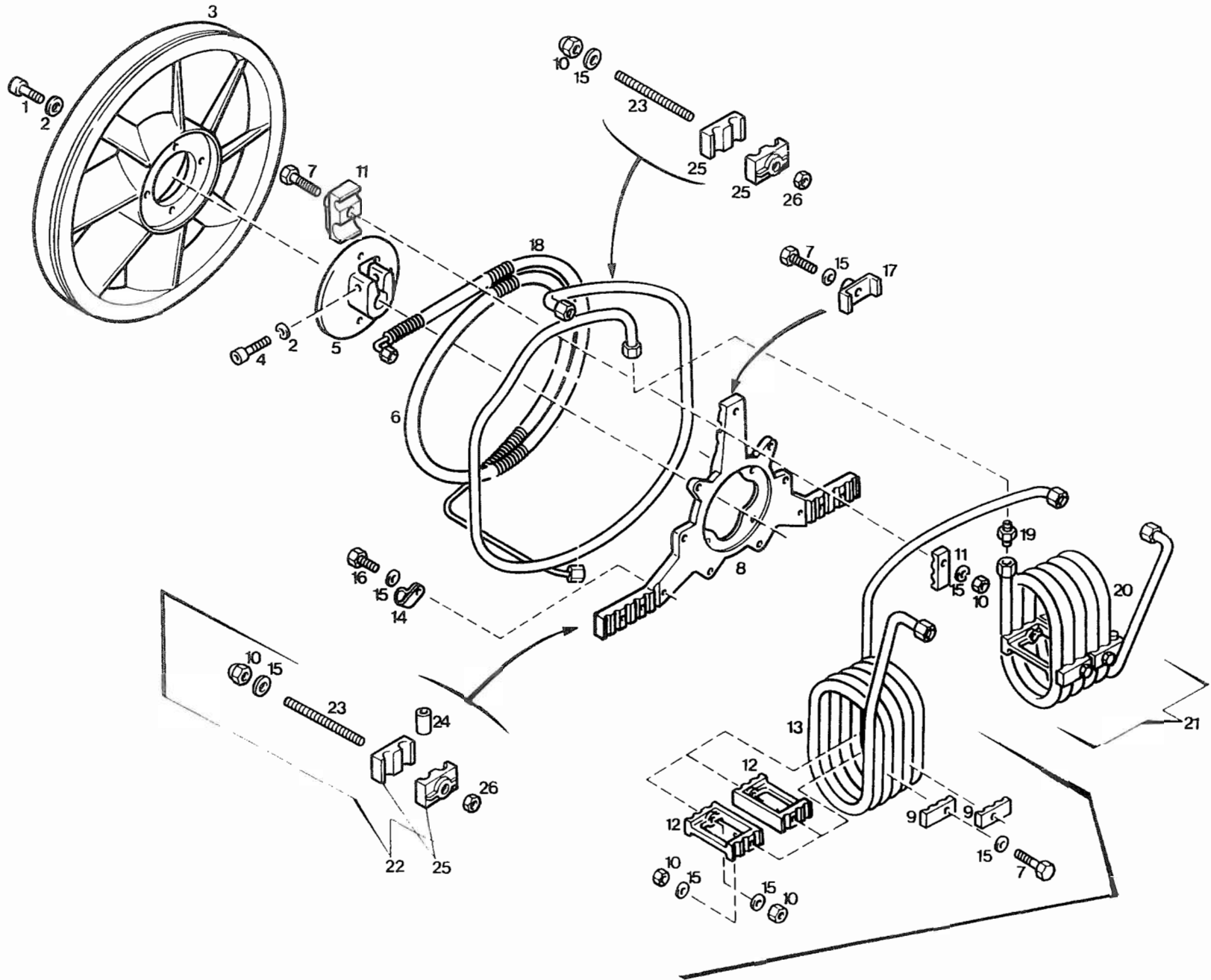



Ersatzteilsätze
Spare parts sets
Kits de pièces dét.

Bildtafel TM-5 Kühler und Ventilator
Figure TM-5 Cooler and fan
Planche TM-5 Refroidisseur et ventilateur

Klasse Class Classe	Pos.	Bestell-Nr Part No. No. de cde.	Benennung	Designation	Dénomination	Gewicht Weight Poids (kg)	Abmessungen Dimensions Dimensions	
							0	2
	1	N 171	Innensechskantschraube	Allen screw	Vis à six pans creux	0.020	M 8 x 20	DIN 912
	2	N 108	Federring	Lock washer	Rondelle élastique	0.005	A 8	DIN 127
	3	12754-110	Ventilatorrad	Fan	Rotor	4.137	Ø 450	
	4	N 1437	Innensechskantschraube	Allen screw	Vis à six pans creux	0.030	M 8 x 45	DIN 912
	5	13666-110	Ventilatorradnabe	Fan hub	Moyeu du rotor	1.010		
	6	58310-500	Nachkühler	Aftercooler	Refroidisseur final	0.875		
	7	N 3498	Sechskantschraube	Hex. screw	Vis hexagonale	0.020	M 6 x 45	DIN 933
	8	14998-860	Kühlrohrhalterung	Bracket for cooler	Fixation du refroidisseur	0.695		
	9	13662-500	Kühlrohrfixierstück	Fixing for cooler	Fixation du refroidisseur	0.020		
	10	N 1042	Sechskantmutter selbsts.	Hex. nut self-locking	Ecrou hex., auto-freinant	0.005	NM 6	DIN 980
	11	69905-500	Kühlrohrfixierstück	Fixing for cooler	Fixation du refroidisseur	0.020		
	12	13663-500	Zwischenstück	Intermediate piece	Pièce intermédiaire	0.065		
	13		Kühlrohrspirale 2. Stufe	Cooler 2nd stage	Tube spiralé, refr. 2e ét.	0.550		
	14	14370-500	Röhrschelle	Pipe clamp	Collier pour tuyaux	0.017		
	15	N 102	Scheibe	Washer	Rondelle	0.005	B 6.4	DIN 125
	16	N 101	Sechskantschraube	Hex. screw	Vis hexagonale	0.010	M 6 x 20	DIN 933
	17	14139-500	Klemmstück	Clamp	Pièce de serrage	0.017		
	18	55697-500	Zusatzkühler	Cooler	Refroidisseur	0.223		
	19	N 3464	Gerade Rohrverschraubung	Male connector	Raccord droit mâle	0.042	G 12 - LLR	
	20		Kühlrohrspirale 1. Stufe	Cooler 1st stage	Tube spiralé, refr. 1er ét.	0.465		
	21	056716-500	Zwischenkühler 1. Stufe	Intercooler 1st stage	Refroidisseur intermédiaire, 1er étage	0.535		
	22	058992-500	Zwischenkühler 2. Stufe	Intercooler 2nd stage	Refroidisseur intermédiaire, 2e étage	0.720		
	23	55699-500	Gewindestange	Threaded pin	Tige filetée	0.015		
	24	14605-510	Fixierrohr	Fixing tube	Tuyau de fixation	0.003		
	25	55698-500	Kühlrohrfixierstück	Fixing for cooler	Fixation du refroidisseur	0.015		
	26	N 287	Sechskantmutter	Hex. nut	Ecrou hexagonal	0.005	M 6	DIN 934

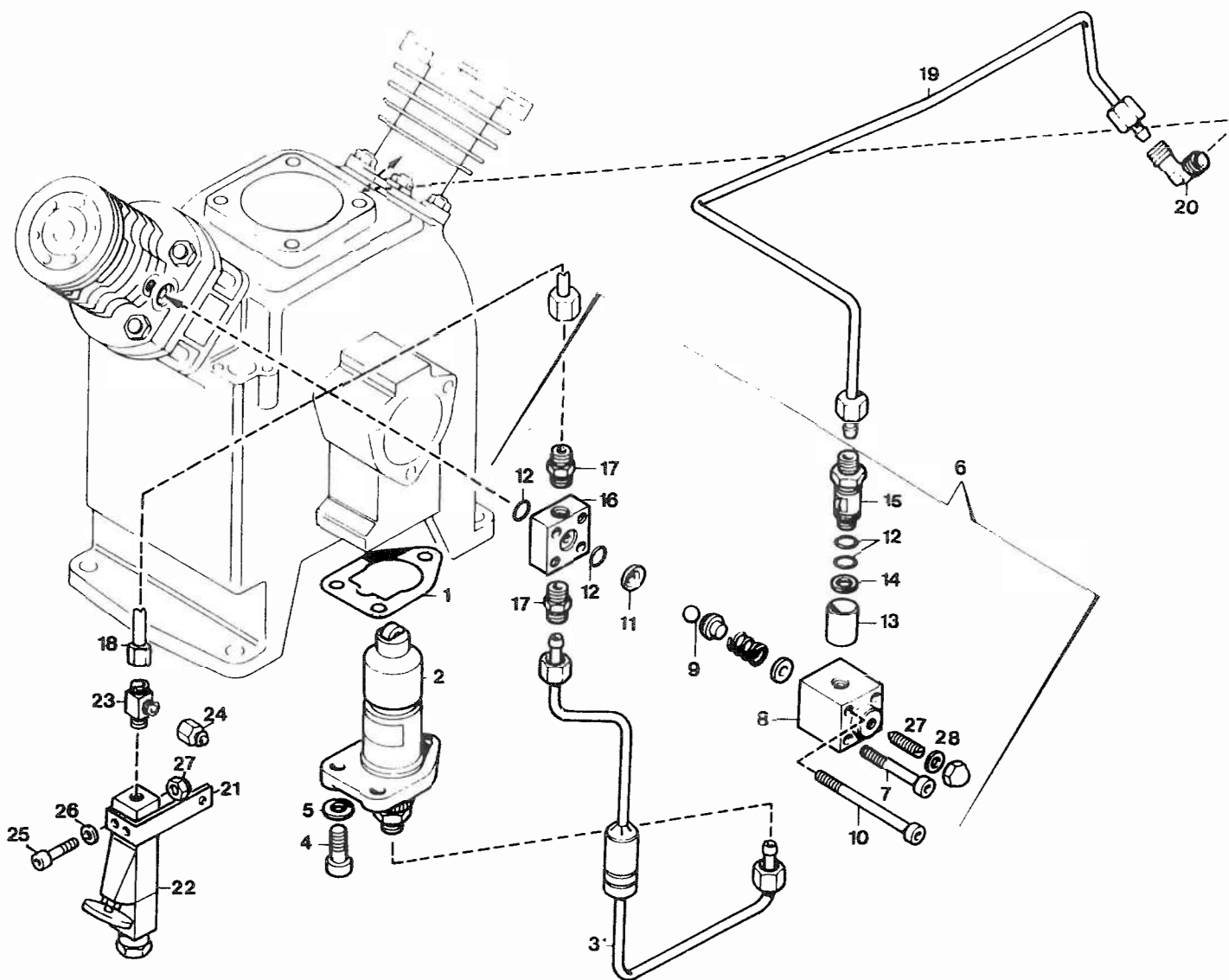



Ersatzteilsätze
Spare parts sets
Kits de pieces det

Bildtafel TM-6 Druckölschmierung
Figure TM-6 Lubrication system
Planche TM-6 Lubrification

Klasse Class Classe			Pos	Bestell-Nr Part No No de cde	Benennung	Designation	Dénomination	Gewicht Weight Poids (kg)	Abmessungen Dimensions Dimensions	
0	2	5								
1		1	1	2010-90	Dichtung	Gasket	Joint	0.001		
		1	2	N 83	Ölpumpe	Oil pump	Pompe à huile	0.810		
		1	3	57150-650	Druckölleitung	Supply tube	Conduite d'huile sous pression	0.105		
			4	N 61	Innensechskantschraube	Allen screw	Vis à six pans creux	0.015	M 8 x 25	DIN 912
			5	N 58	Scheibe	Washer	Rondelle	0.005	B 8,4	DIN 125
		1	6	058138-341	Öldruckregulierventil	Oil pressure regulating valve	Régulateur de la pression d'huile	0.280		
			7	N 781	Innensechskantschraube	Allen screw	Vis à six pans creux	0.015	M 6 x 60	DIN 912
			8	58102-341	Öldruckregulierventilgehäuse	Housing for oil pressure regulating valve	Corps du régulateur de la pression d'huile	0.120		
			9	N 2768	Kugel	Ball	Bille	0.005	Ø 8	
			10	N 3407	Innensechskantschraube	Allen screw	Vis à six pans creux	0.020	M 6 x 80	DIN 912
			11	58119-341	Kugelventilsitzplatte	Seat of ball valve	Siège à bille	0.010		
4	4	4	12	N 7091	O-Ring	O-ring	Joint torique	0.001	Ø 9,25 x 1,78	
	1	2	13	56302-635	Ölschauglas	Oil gauge glass	Régard du régulateur	0.003		
1	1	1	14	N 4051	Dichtring	Gasket	Joint	0.005	A 10 x 15	DIN 7603
			15	56301-635	Ölkontrollverschraubung	Oil level check union	Raccord de contrôle du niveau d'huile	0.010		
			16	57132-341	Öldruckregulierventilflansch	Flange for oil pressure regulating valve	Bride pour régulateur de la pression d'huile	0.048		
			17	N 4140	Gerade Rohrverschraubung	Male connector	Raccord droit mâle	0.013	GF 6-PLR-ed	
			18	N 3616	Verbindungsleitung	Connection	Conduite de connexion	0.035	Ø 6x1x400	DIN 2464
			19	56981-650	Ölrücklaufleitung	Oil return tube	Conduite de retour d'huile			
			20	N 1057	Winkel-Rohrverschraubung	Male elbow	Raccord coudé mâle	0.040	WE 6-PLR	
			21	63706-903	Befestigungswinkel	Mounting angle	Equerre de fixation			
		1	22	N 3212	Öldruckwächter	Oil pressure switch	Manostat, pression d'huile	0.240		
			23	N 2903	L-Rohrverschraubung	Male run Tee	Raccord en T renversé	0.108	LL 6-PSR	
			24	N 4974	Verschlußstopfen	Plug	Bouchon fileté	0.025		
			25	N 4169	Innensechskantschraube	Allen screw	Vis à six pans creux		M 5 x 40	DIN 912
			26	N 2949	Scheibe	Washer	Rondelle	0.002	Ø 5,3	DIN 125
			27	N 2488	Sechskantmutter	Hex. nut	Ecrou hexagonal	0.002	NM 5	DIN 980
			28	N 380	Dichtring	Gasket	Joint	0.001	B x 14 x 1,5	

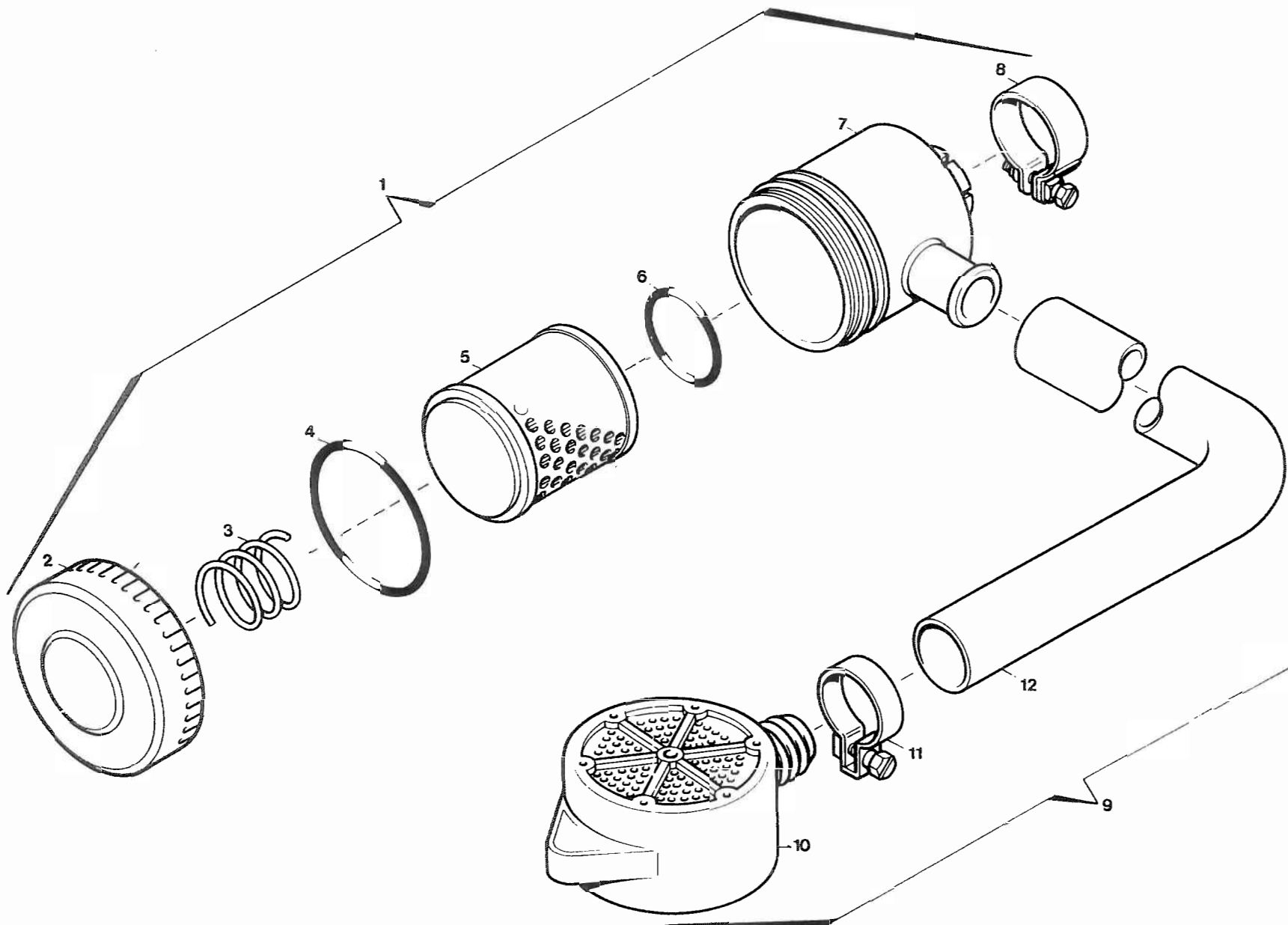



Ersatzteilsätze
Spare parts sets
Kits de pieces det

Bildtafel TM-7 Ansaugfilter mit Ansaugschlauch
Figure TM-7 Intake filter with intake hose
Planche TM-7 Filtre d'aspiration avec tuyau d'aspiration

Klasse Class Classe			Pos	Bestell-Nr Part No No de cde	Benennung	Designation	Dénomination	Gewicht Weight Poids (kg)	Abmessungen Dimensions Dimensions
0	2	5							
	1	1	1	013758-400	Ansaugfilter	Intake filter assy	Filtre d'aspiration	0.340	
			2	12771-400	Ansaugfilterdeckel	Intake filter cover	Chapeau du filtre d'aspir.	0.080	
			3	10528-640	Druckfeder	Spring	Ressort de pression	0.008	
1	1	1	4	N 4451	O-Ring	O-ring	Joint torique	0.010	Ø 75 x 3
	1	3	5	N 70	Filtreinsatz	Filter element	Elément filtrant	0.070	
1	1	1	6	13757-090	O-Ring	O-ring	Joint torique	0.005	Ø 35 x 5
			7	12770-400	Ansaugfiltergehäuse	Intake filter housing	Corps du filtre d'aspir.	0.150	
			8	N 3374	Rohrschelle	Clamp	Collier pour tuyaux	0.020	
			9	014539-400	Ansaugschlauch kpl. mit Filter	Intake hose cpl. with filter	Tuyau d'aspiration cpl. avec filtre	0.800	
			10	057691-400	Vorfilter	Pre-filter	Premier filtre	0.115	
			11	N 2011	Schlauchklemme	Hose clamp	Collier pour tuyaux	0.005	Nr. 38, Ø 28-30
			12	N 1005	Ansaugschlauch	Intake hose	Tuyau d'aspiration	0.680	

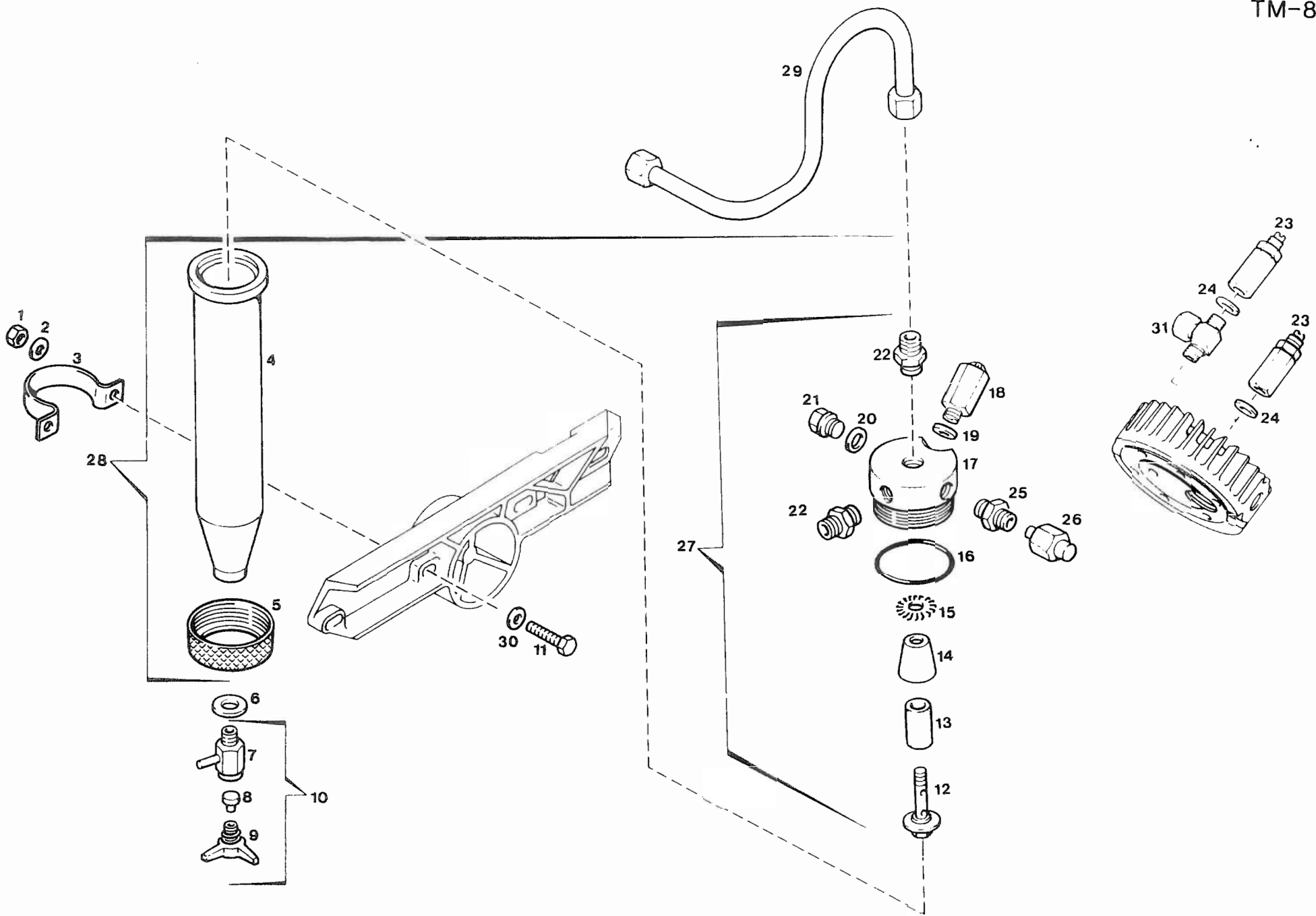



Ersatzteilsatz
Spare parts sets
Kits de pièces det

Bildtafel TM-8 Zwischenfilter
Figure TM-8 Interfilter
Planche TM-8 Séparateur intermédiaire

Klasse Class Classe			Pos	Bestell-Nr Part No No de cde	Benennung	Designation	Dénomination	Gewicht Weight Poids (kg)	Abmessungen Dimensions Dimensions	
0	2	5								
			1	N 57	Sechskantmutter	Hex. nut	Ecrou hexagonal	0.008	M 8	DIN 934
			2	N 2862	Scheibe	Washer	Rondelle	0.007	Ø 8,4	DIN 7349
			3	14368-655	Rohrschelle	Clamp	Collier pour tuyaux	0.125		
			4	14150-430	Filtergehäuse	Filter housing	Corps de séparateur	0.300		
			5	13937-430	Überwurfmutter	Threaded collar	Ecrou	0.130		
1	1	1	6	N 1316	Dichtung	Gasket	Joint	0.005	A 13 x 20	DIN 7603
			7	2371-635	Abläßhahnkörper	Body of drain tap	Corps du robinet de purge	0.055		
1	1	1	8	13283-090	Dichtung	Gasket	Joint	0.001		
			9	055888-635	Knebelschraube m. Sicherungsf.	Tap screw with spring	Robinet avec ressort	0.020		
			10	011430-635	Kondensatablaßhahn	Condensate drain tap assy	Robinet de purge des condens.	0.075		
			11	N 89	Sechskantschraube	Hex. screw	Vis hexagonale	0.020	M 8 x 30	DIN 933
			12	12786-430	Mittelschraube	Screw	Vis centrale	0.006		
			13	N 2726	Filtereinsatz	Filter element	Élément filtrant	0.015		
			14	12785-430	Pralltrichter	Baffle cone	Cône de dispersion	0.003		
			15	12784-430	Verteilerblech	Vortex plate	Plaque de turbulence	0.001		
1	1	3	16	N 3556	O-Ring	O-ring	Joint torique	0.005	Ø 45 x 2	
			17	13930-430	Filterkopf	Filter head	Tête de séparateur	0.185		
			18	011656-340	Sicherheitsventil, 2. Stufe	Safety valve, 2nd stage	Soupape de sûreté, 2e étage	0.058	50 bar	
1	1	2	19	4479-090	Dichtung	Gasket	Joint	0.001		
1	1	1	20	N 4051	Dichtung	Gasket	Joint	0.005	A 10 x 15	DIN 7603
			21	N 3459	Verschlußschraube	Plug	Bouchon fileté	0.060	R 1/8"	DIN 910
			22	N 7838	Gerade Rohrverschraubung	Male connection	Raccord droit mâle	0.040	GE 12 L.L.R., R 1/4"	
			23	010670-340	Sicherheitsventil, 1. Stufe	Safety valve, 1st stage	Soupape de sûreté, 1er étage	0.065	8 bar	
1	1	2	24	8264-090	Dichtung	Gasket	Joint	0.001		
			25	N 1051	Gerade Rohrverschraubung	Male connector	Raccord droit mâle	0.025	GE 6-L.R.	
			26	N 4530	Verschlußstopfen	Plug	Bouchon fileté	0.015		
			27	014151-430	Filterkopf kpl.	Filter head assy	Chapeau de séparateur cpl.	0.350		
			28	014427-430	Zwischenfilter kpl.	Interfilter assy	Séparateur intermédiaire cpl.	0.820		
			29	58249-500	Verbindungsleitung	Connecting tube	Conduite de connexion	0.072		
			30	N 58	Scheibe	Washer	Rondelle	0.005	B 8,4	DIN 125
			31	N 3304	Einstellbare L-Verschraubung	Adjustable male run Tee	Raccord en T renversé orient.	0.087	evL 6-PS	

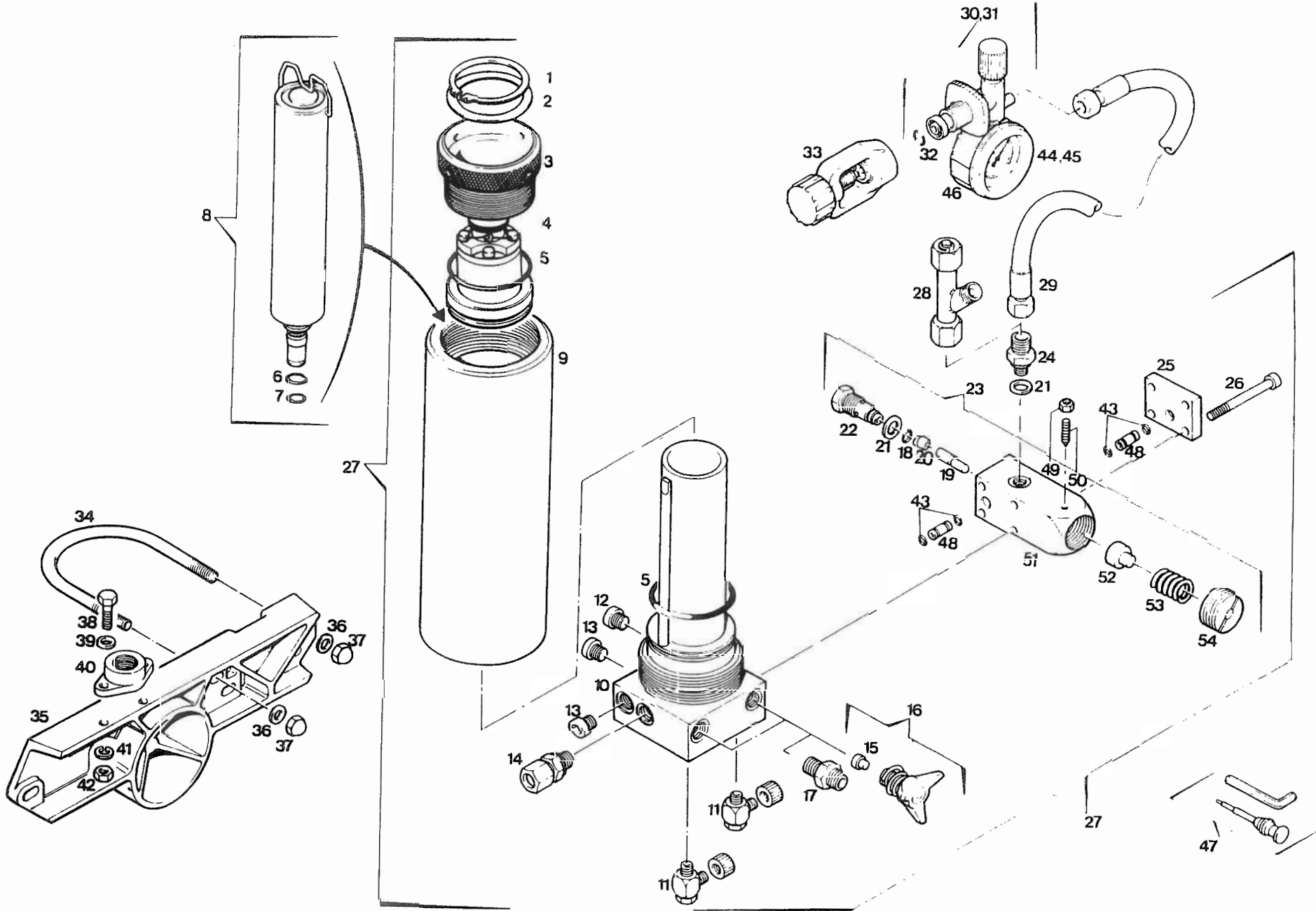



Ersatzteilsätze
Spare parts sets
Kits de pièces dét.

Bildtafel TM-9 Filtersystem P21 mit Fülleinrichtung
Figure TM-9 Filter system P21 with filling device
Planche TM-9 Système de filtration P21 avec dispositif de remplissage

Klasse Class Classe			Pos.	Bestell-Nr. Part No. No. de cde.	Benennung	Designation	Dénomination	Gewicht Weight Poids (kg)	Abmessungen Dimensions Dimensions
0	2	5							
	1	1	1	N 15598	Sicherungsring	Circlip	Circlip	0.005	55 x 2 DIN 471
	1	1	2	63438-410	Gleitring	Slide ring	Anneau de glissement	0.010	
			3	068920-410	Verschraubung*	Plug*	Chapeau de filtre*		
			4	061114-340	Sicherheitsventil**	Safety valve**	Soupape de sûreté**	0.500	100 - 350 bar
2	2	2	5	N 4586	O-Ring	O-ring	Joint torique	0.050	Ø 59,92 x 3,53
1	1	1	6	N 4566	O-Ring	O-ring	Joint torique	0.050	Ø 9,19 x 2,62
1	1	1	7	N 3824	O-Ring	O-ring	Joint torique	0.050	Ø 7,59 x 2,62
			8	057679-410	Triplexpatrone	Triplex cartridge	Cartouche Triplex	0.300	
			9	068920-410	Filtergehäuse*	Filter housing*	Corps de filtre*		
			10	068920-410	Filterboden*	Filter bottom*	Fond de filtre*		
			11	N 16334	L-Schnellverschraubung	Male run T connector	Raccord en T renversé		
			12	N 16954	Verschlußschraube	Plug	Bouchon fileté	0.015	vsti R 1/8" -ed
			13	N 16394	Verschlußschraube	Plug	Bouchon fileté	0.020	vsti R 1/4" -ed
			14	N 4687	Gerade Rohrverschraubung	Male connector	Raccord droit mâle	0.055	GE 8 PSR -ed
1	3	5	15	64498-635	Dichtung	Gasket	Joint	0.005	
	1	2	16	065500-635	Knebelschraube kpl.	Condensate drain tap assy.	Robinet de purge cpl.	0.090	
			17	63666-635	Gerade Rohrverschraubung	Male connector	Raccord droit mâle		
1	1	2	18	N 16554	O-Ring	O-ring	Joint torique		Ø 6 x 1,5
	1	2	19	066112-341	Druckstift kpl.	Pressure pin assy.	Cheville de pression cpl.		
	1	2	20	57735-341	Ventilkolben	Valve piston	Piston de clapet	0.040	
1	2	2	21	N 4602	USIT-Ring	USIT-ring	Joint	0.020	U 14-18.7-1.5
			22	57741-341	Druckhalteventilsitz	Pressure maintaining valve seat	Siège du clapet de maintien de pression	0.025	
			23	058037-341	Druckhalteventil	Pressure maintaining valve	Clapet de maintien de press.	0.040	
			24	58036-635	Schlauchnippel	Hose nipple	Raccord pour tuyau		
			25	57937-341	Abschlußdeckel	Cover	Obturateur		
			26	N 781	Innensechskantschraube	Allen screw	Vis à six pans creux	0.015	M 6 x 60 DIN 912
			27	062211-410	Zentralfilter o. Patrone	Central filter assy w/o cartridge	Filter central sans cartouche		
			28	014532-635	Verteiler	Distributor	Distributeur		
			29	N 2817	Füllschlauch	Filling hose	Tuyau de remplissage	0.600	NW 6 x 1 m lg.
			30	060483-635	Füllventil	Filling valve	Robinet de remplissage	0.740	200 bar
			31	060482-635	Füllventil	Filling valve	Robinet de remplissage	0.740	300 bar
1	2	3	32	N 638	O-Ring	O-ring	Joint torique	0.005	Ø 11 x 2,5
			33	08487-635	Internat. Füllanschlußbügel	International connection	Raccord international		200 bar
			34	58165-635	Befestigungsbügel	U-bolt	Etrier de fixation		
			35	58159-860	Filterhalterung	Filter mounting	Support de filtre		
			36	N 2862	Scheibe	Washer	Rondelle	0.002	Ø 8,4 DIN 7349
			37	N 84	Hutmutter	Acorn nut	Ecrou borgne	0.013	M 8 DIN 1587

* Pos. 3, 9, 10 nur zusammen lieferbar

** Einstelldruck bei Bestellung angeben

* Pos. 3, 9, 10 available as set only

** Indicate adjusted pressure when ordering

* Les pos. 3, 9, 10 ne sont livrées qu'ensemble

** Indiquer la pression de réglage à la commande

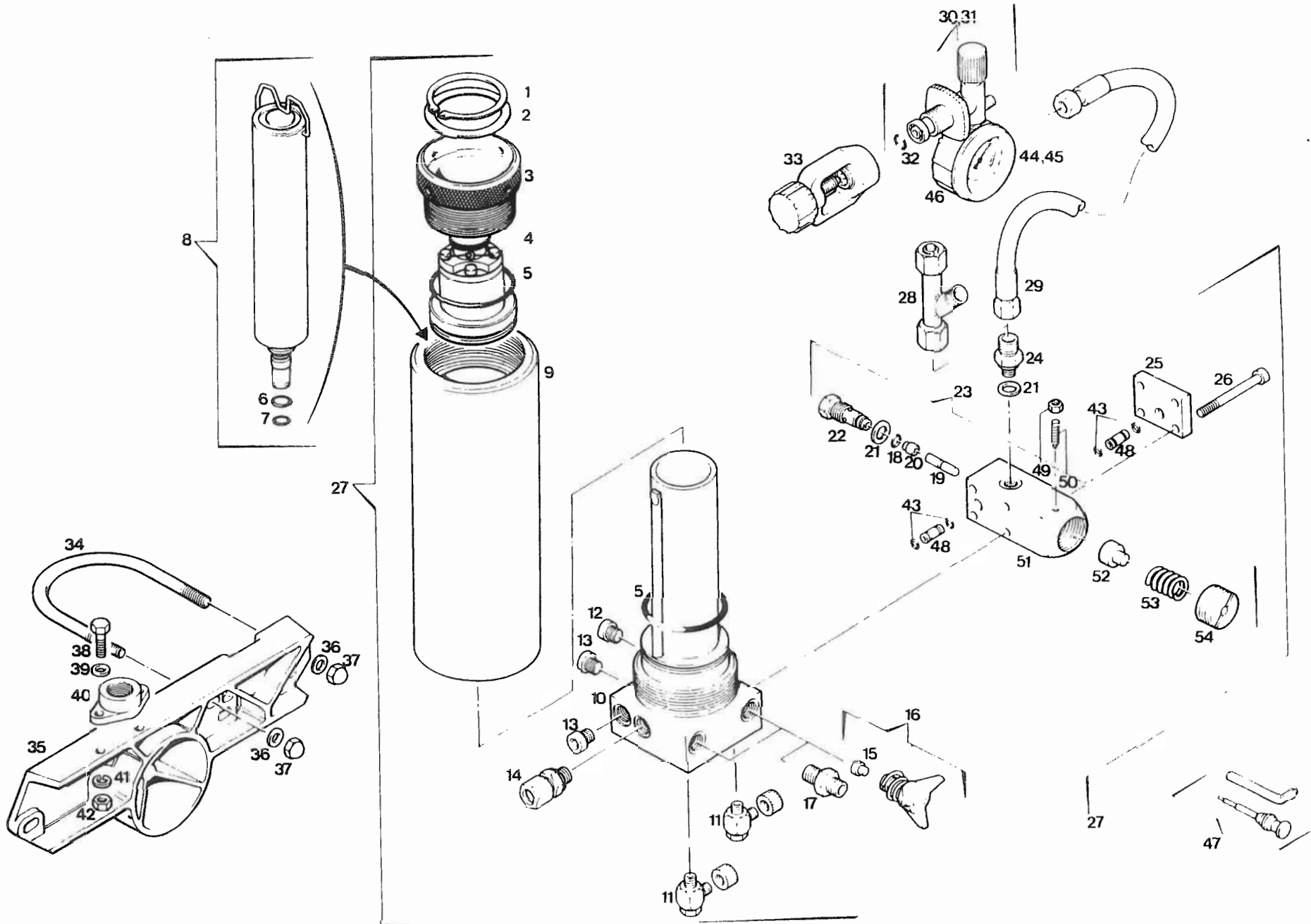



Ersatzteilsätze
Spare parts sets
Kits de pièces dét.

Bildtafel TM-9 Filtersystem P21 mit Fülleinrichtung
Figure TM-9 Filter system P21 with filling device
Planche TM-9 Système de filtration P21 avec dispositif de remplissage

Klasse Class Classe			Pos	Bestell-Nr Part No No. de cde.	Benennung	Designation	Dénomination	Gewicht Weight Poids (kg)	Abmessungen Dimensions Dimensions			
0	2	5										
4			38	N 2900	Sechskantschraube	Hex. screw	Vis hexagonale	0,005	M 6 x 25	DIN 933		
			39	N 102	Scheibe	Washer	Rondelle	0,010	B 6,4	DIN 125		
			40	12731-635	Füllventilbefestigung	Filling valve mounting	Fixation robinet de rempliss.					
			41	N 100	Federring	Lock washer	Rondelle élastique	0,001	A 6	DIN 127		
			42	N 287	Sechskantmutter	Hex. nut	Ecrou hexagonal	0,005	M 6	DIN 934		
			43	N 16591	O-Ring	O-ring	Joint torique	0,005	∅ 5 x 1,5			
			1	1	44	N 1315	Manometer*	Pressure gauge*	Manomètre*	0,200	200 bar	
			1	1	45	N 4101	Manometer*	Pressure gauge*	Manomètre*	0,200	300 bar	
			1	1	46	N 2876	Schutzkappe	Protection cap	Chapeau de protection	0,036		
					47	067458-645	Werkzeugsatz f. Knebelschraube	Tool set for petcock handle	Jeu d'outils pour robinet de purge			
					48	57904-410	Verbindungsrohr	Connection pipe	Conduite de connexion			
					49	N 3837	Sechskantmutter	Hex. nut	Ecrou hexagonal	0,001	NM 4	DIN 980
					50	N 4465	Gewindestift	Stud	Vis sans tête		M4 x 10	DIN 953
					51	57997-341	Ventilkörper	Valve housing	Corps de clapet			
					52	57762-341	Federaufnahme	Spring seat	Siège de ressort			
					53	2623b-640	Druckfeder	Spring	Ressort			
					54	57935-341	Einstellschraube	Adjustment screw	Vis de réglage			
	1	4	060399-635	Reparatursatz f. Füllventil	Repair kit for filling valve	Kit de réparation pour robinet de remplissage	0,100					
					* Je nach Betriebsdruck	* Acc. to operating pressure	* Selon pression de service					

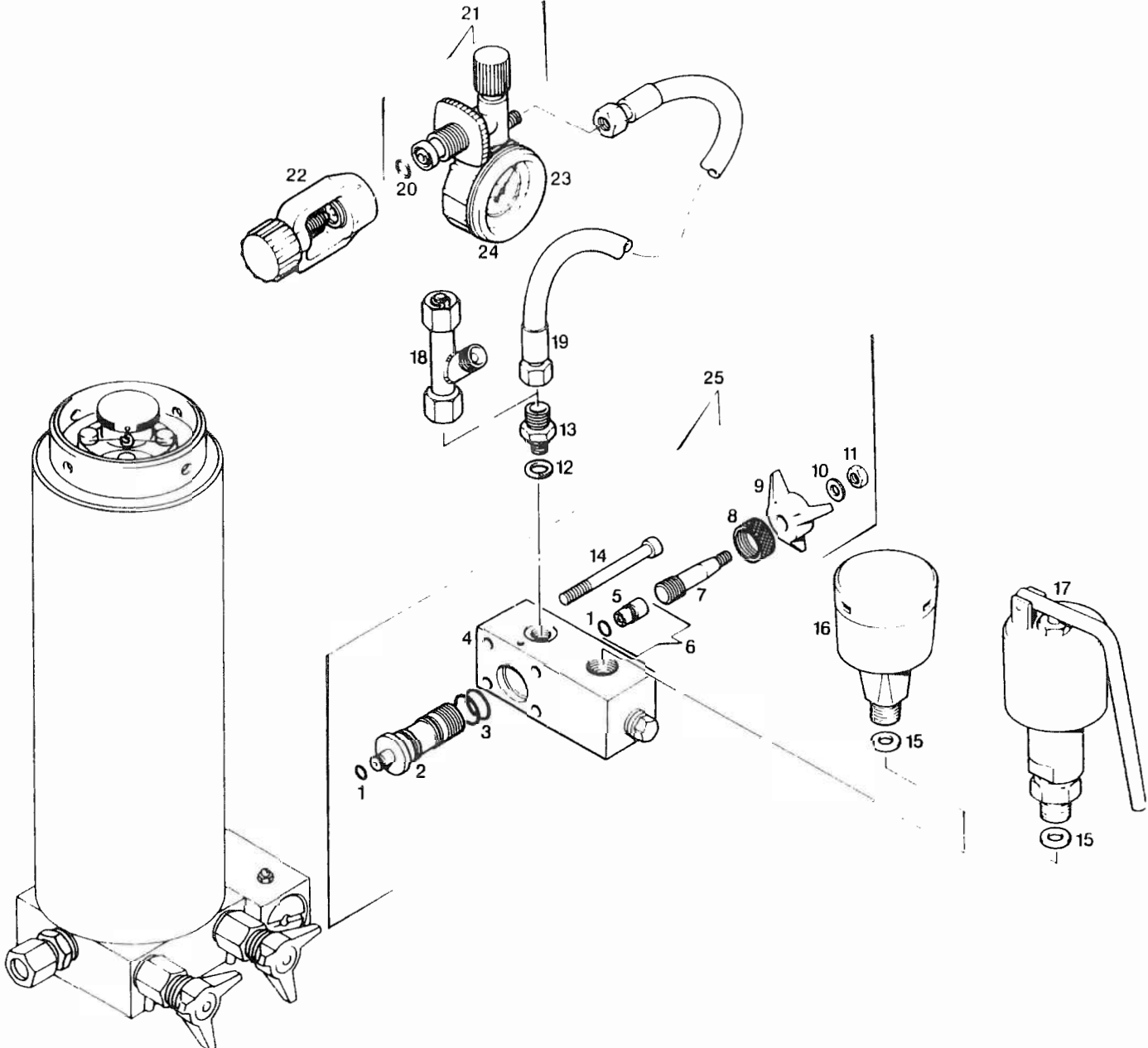



Ersatzteileliste
Spare parts sets
Kits de pieces det

Bildtafel TM-10 Umschalteinrichtung PN 200/PN 300 für Filtersystem P21
Figure TM-10 Change over device 3200/4700 psi for filter system P21
Planche TM-10 Dispositif sélecteur PN 200/PN 300 pour système de filtrage P21

Klasse Class Classe			Pos	Bestell-Nr Part No No de cde	Benennung	Designation	Dénomination	Gewicht Weight Poids (kg)	Abmessungen Dimensions Dimensions
0	2	5							
2	2	4	1	N 16591	O-Ring	O-ring	Joint torique	0,005	Ø 5 x 1,5
			2	58030-635	Spindelaufnahme	Spindle carrier	Porte broche	0,054	
2	2	4	3	N 3405	O-Ring	O-ring	Joint torique	0,005	Ø 12,42 x 1,78
			4	57701-635	Umschaltleiste	Switch over block	Bloc sélecteur	0,254	
			5	58178-635	Spindelkolben	Spindle piston	Piston de broche		
	1	2	6	058229-635	Spindelkolben kpl.	Spindle piston assy.	Piston de broche cpl.	0,005	
		1	7	58223-635	Spindel	Spindle	Broche		
			8	58032-635	Sicherungsmutter	Lock nut	Contre-écrou	0,010	
	1	3	9	58228-635	Knebelgriff	Tap screw	Robinet	0,008	
			10	N 2949	Scheibe	Washer	Rondelle	0,001	B 5,5 DIN 125
			11	N 2488	Sechskantmutter, selbsts.	Hex. nut, self-locking	Ecrou hex., auto-freinant	0,002	NM 5 DIN 980
1	1	2	12	N 17071	Dichtring	Gasket	Joint	0,001	A 13 x 19 x 2
			13	65363-635	UNIMAM-Verschraubung	Connector	Raccord		
			14	N 3407	Innensechskantschraube	Allen screw	Vis à six pans creux	0,040	M 6 x 80 DIN 912
1	1	2	15	4479-090	Dichtung	Gasket	Joint	0,001	
		1	16	03063-340	Sicherheitsventil*	Safety valve*	Soupape de sûreté*	0,310	200 bar
		1	17	013497-340	Sicherheitsventil*	Safety valve*	Soupape de sûreté*	0,800	200 bar
			18	014532-635	Verteiler	Distributor	Distributeur	0,240	
			19	N 2817	Füllschlauch	Filling hose	Tuyau de remplissage	0,600	NW 6 x 1 m lg.
1	1	2	20	N 638	O-Ring	O-ring	Joint torique	0,005	Ø 11 x 2,5
		1	21	060483-635	Füllventil	Filling valve	Robinet de remplissage	0,550	200 bar
			22	08487-635	Internat. Füllanschlußbügel	International connection	Raccord international		200 bar
	1	1	23	N 1315	Manometer	Pressure gauge	Manomètre	0,200	200 bar
	1	1	24	N 2876	Schutzkappe	Protection cap	Chapeau de protection	0,036	
			25	068960-635	Umschalteinrichtung cpl.	Switch-over device assy.	Dispositif sélecteur cpl.		

* Einstelldruck bei Bestellung angeben

* Indicate adjusted pressure on order

* Indiquer la pression de réglage à la commande

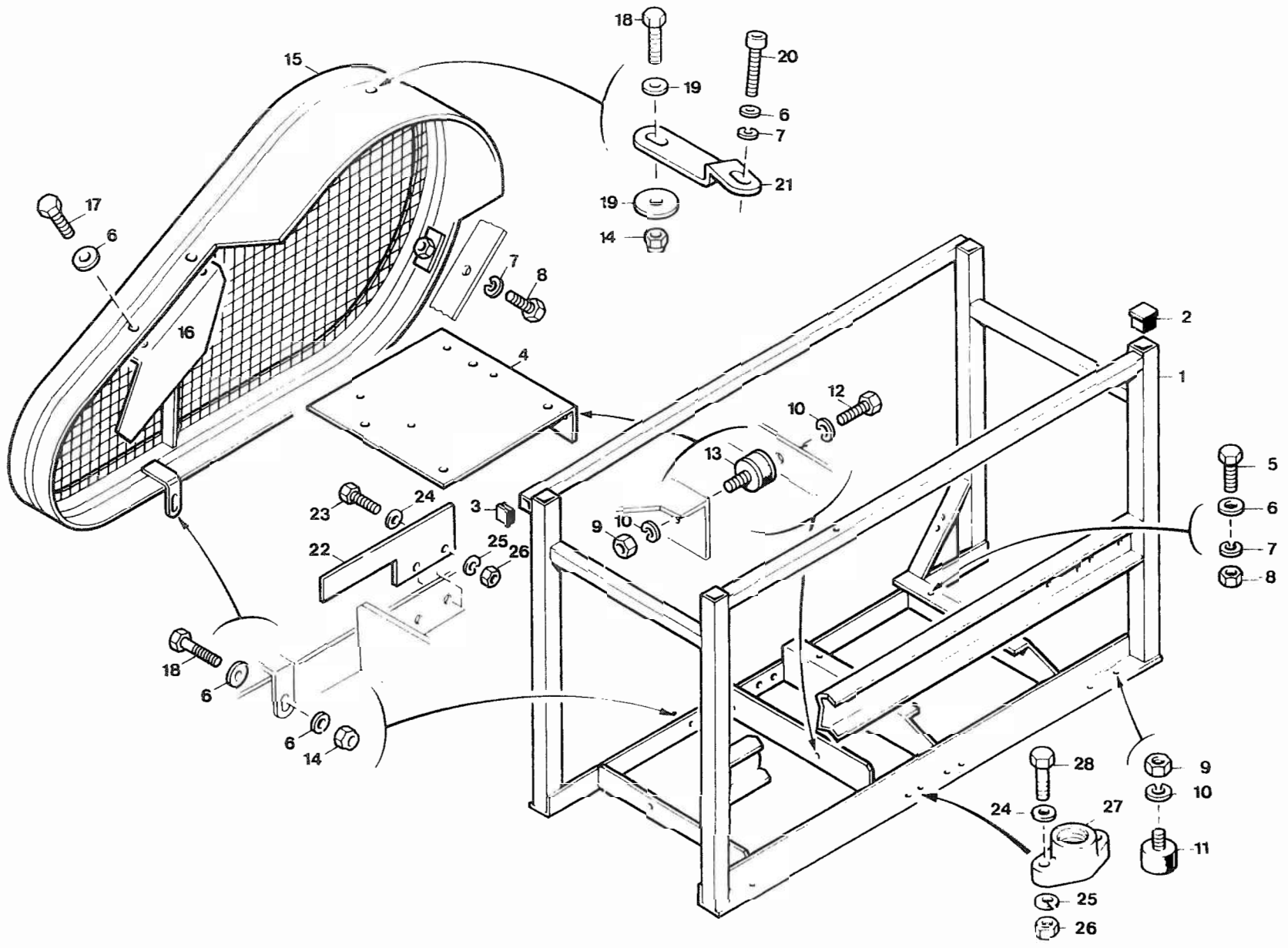

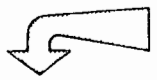

Ersatzteilsätze
Spare parts sets
Kits de pièces dét

Bildtafel TM-11 Rahmen - Elektro-Motor
Figure TM-11 Frame - Electric motor
Planche TM-11 Cadre - moteur électrique

Klasse Class Classe			Pos	Bestell-Nr Part No No de cde	Benennung	Designation	Dénomination	Gewicht Weight Poids (kg)	Abmessungen Dimensions Dimensions	
0	2	5								
	2	4	1	58941-760	Rahmen	Frame	Cadre	0.007		
			2	N 2757	Kappe	Cap	Bouchon			
			3	N 3526	Kappe	Cap	Bouchon			
			4	14349-615	Motorwippe	Pedestal	Moto-interrupteur à bascule	1.460		
			5	N 89	Sechskantschraube	Hex. screw	Vis hexagonale	0.020	M 8 x 30	DIN 933
			6	N 58	Scheibe	Washer	Rondelle	0.005	Ø 8,4	DIN 125
			7	N 108	Federring	Lock washer	Rondelle élastique	0.005	A 8	DIN 127
			8	N 57	Sechskantmutter	Hex. nut	Ecrou hexagonal	0.008	M 8	DIN 934
			9	N 177	Sechskantmutter	Hex. nut	Ecrou hexagonal	0.015	M 10	DIN 934
			10	N 176	Federring	Lock washer	Rondelle élastique	0.005	A 10	DIN 127
		4	11	N 1547	Schwingmetall	Vibration isolator	Amortisseur	0.085	Ø 50 x 15	
			12	N 570	Sechskantschraube	Hex. screw	Vis hexagonale	0.020	M 10 x 16	DIN 933
		1	13	N 1649	Schwingmetall	Vibration isolator	Amortisseur	0.125	Ø 50 x 20	
			14	N 370	Sechskantmutter, selbsts.	Hex. nut, self-locking	Ecrou hex., auto-freinant	0.009	NM 8	DIN 980
			15	14350-620	Riemenschutz	Belt guard	Protection de courroie	3.000		
			16	64911-620	Abdeckblech	Protection plate	Plaque de protection			
			17	N 542	Sechskantschraube	Hex. screw	Vis hexagonale	0.015	M 8 x 16	DIN 933
			18	N 198	Sechskantschraube	Hex. screw	Vis hexagonale	0.018	M 8 x 20	DIN 933
			19	N 2460	Scheibe	Washer	Rondelle	0.002	A 8,4	DIN 9021
			20	N 171	Innensechskantschraube	Allen screw	Vis à six pans creux	0.020	M 8 x 20	DIN 912
			21	59032-655	Riemenschutzlasche	Belt guard strap	Support de la protection de courroie			
			22	64912-620	Abdeckblech	Protection plate	Plaque de protection			
			23	N 53	Sechskantschraube	Hex. screw	Vis hexagonale	0.005	M 6 x 16	DIN 933
			24	N 102	Scheibe	Washer	Rondelle	0.010	Ø 6,4	DIN 125
			25	N 100	Federring	Lock washer	Rondelle élastique	0.001	A 6	DIN 127
			26	N 287	Sechskantmutter	Hex. nut	Ecrou hexagonal	0.005	M 6	DIN 934
			27	12731-635	Füllventilbefestigung	Filling valve mounting	Fixation robinet de remplissage	0.025		
			28	N 2900	Sechskantschraube	Hex. screw	Vis hexagonale	0.005	M 6 x 25	DIN 933

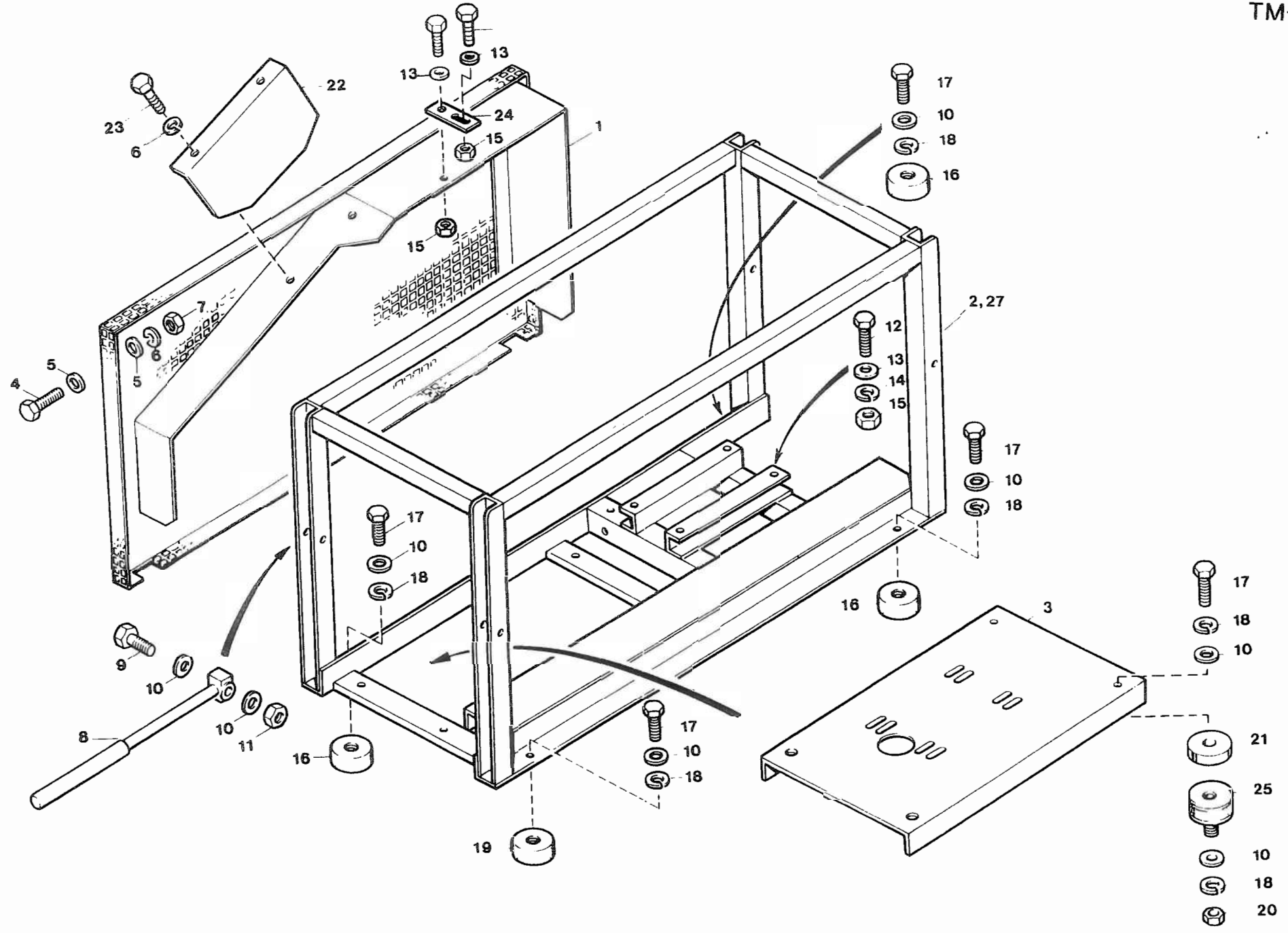



Ersatzteilsätze
Spare parts sets
Kits de pièces détachées

Bildtafel TM-12 Rahmen - Benzinmotor/Benzinmotor mit Anlasser
Figure TM-12 Frame - Gasoline engine/Gasoline engine with electric starter
Planche TM-12 Cadre - Moteur à essence/Moteur à essence avec démarrage électrique

Klasse Class Classe			Pos	Bestell-Nr Part No. No de cde	Benennung	Designation	Dénomination	Gewicht Weight Poids (kg)	Abmessungen Dimensions Dimensions		
0	2	5									
			1	65028-620	Rahmen Benzinmotor Riemenschutz	Frame gasoline engine Belt guard	Cadre moteur à essence Protection de courroie				
			2	65260-760	Tragrahmen	Frame	Cadre				
			3	65014-760	Schwingrahmen	Frame	Cadre				
			4	N 101	Sechskantschraube	Hex. screw	Vis hexagonale	0,010	M 6 x 20	DIN 933	
			5	N 3313	Scheibe	Washer	Rondelle	0,002	A 6,4	DIN 9021	
			6	N 100	Federring	Lock washer	Rondelle élastique	0,001	A 6	DIN 127	
			7	N 287	Sechskantmutter	Hex. nut	Ecrou hexagonal	0,005	M 6	DIN 934	
			8	065798-760	Traggriff	Handle	Poignée				
			9	N 350	Sechskantschraube	Hex. screw	Vis hexagonale		M 10 x 55	DIN 931	
			10	N 16	Scheibe	Washer	Rondelle	0,006	B 10,5	DIN 125	
			11	N 644	Sechskantmutter, selbsts.	Hex. nut, self-locking	Ecrou hex., auto-freinant	0,015	NM 10	DIN 980	
			12	N 89	Sechskantschraube	Hex. screw	Vis hexagonale	0,020	M 8 x 30	DIN 933	
			13	N 58	Scheibe	Washer	Rondelle	0,005	B 8,4	DIN 125	
			14	N 108	Federring	Lock washer	Rondelle élastique	0,005	A 8	DIN 127	
			15	N 57	Sechskantmutter	Hex. nut	Ecrou hexagonal	0,008	M 8	DIN 934	
		3	16	N 3290	Schwingmetall	Vibration isolator	Amortisseur	0,140	45 Sh.		
			17	N 3957	Sechskantschraube	Hex. screw	Vis hexagonale		M 10 x 12	DIN 933	
			18	N 176	Federring	Lock washer	Rondelle élastique	0,005	A 10	DIN 127	
		1	19	N 3292	Schwingmetall	Vibration isolator	Amortisseur	0,150	65 Sh.		
			20	N 177	Sechskantmutter	Hex. nut	Ecrou hexagonal	0,015	M 10	DIN 934	
			21	60858-670	Scheibe	Washer	Rondelle		A 10 x 37		
			22	65022-620	Abdeckplatte	Cover plate	Plaque de recouvrement	0,005	M 6 x 12	DIN 933	
			23	N 1553	Sechskantschraube	Hex. screw	Vis hexagonale				
			24	66247-620	Befestigungsflasche	Bracket	Fixation				
		2	25	N 1649	Schwingmetall	Vibration isolator	Amortisseur	0,125			
			26	N 3638	Sechskantschraube	Hex. screw	Vis hexagonale		M 8 x 12	DIN 933	
			27	68708-760	Rahmen Benzinmotor mit Anlasser Tragrahmen	Frame gasoline engine with electric starter Frame	Cadre moteur à essence avec démarrage électrique Cadre				

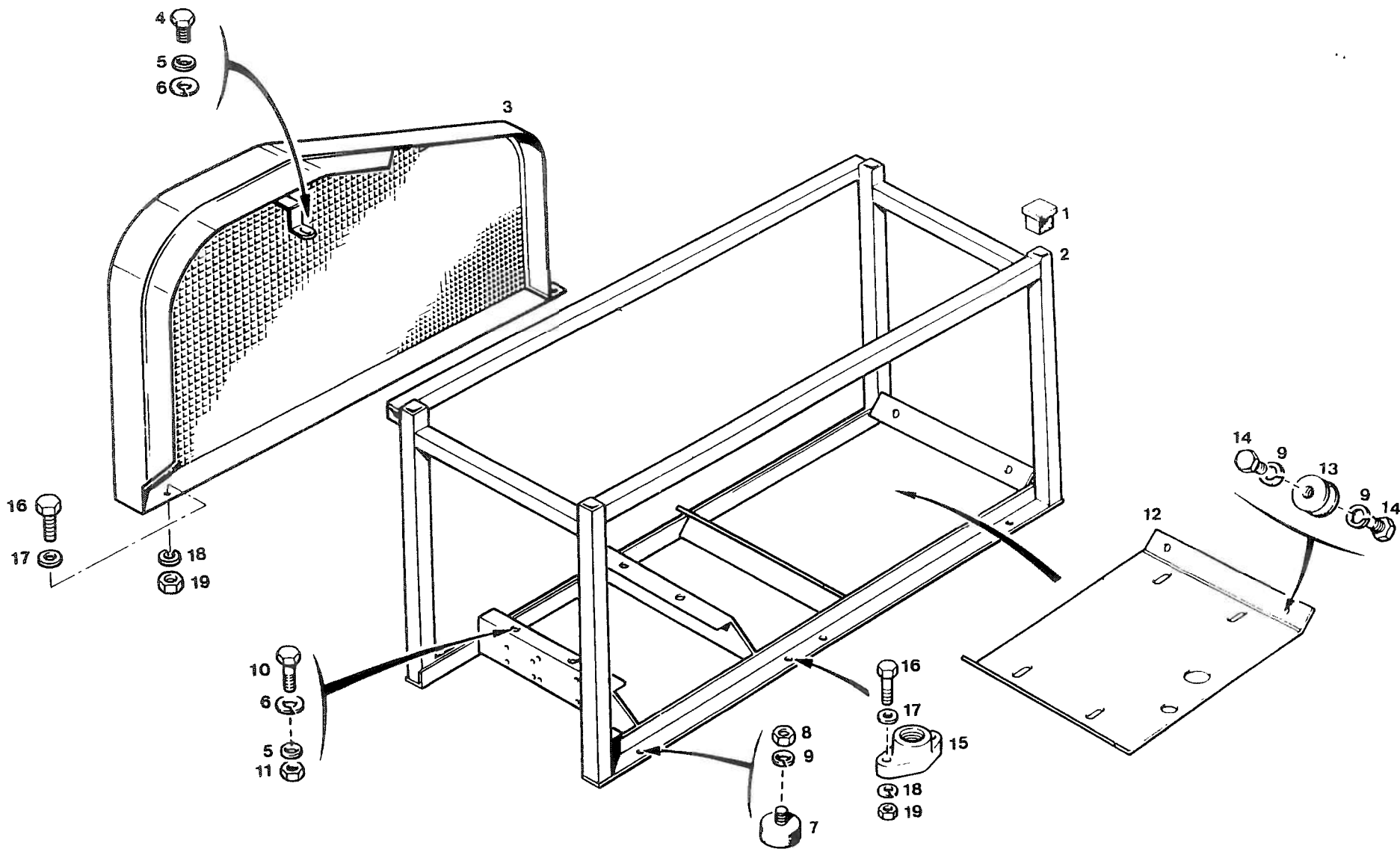

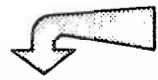

Ersatzteilsätze
Spare parts sets
Kits de pièces dét.

Bildtafel TM-13 Rahmen - Dieselmotor
Figure TM-13 Frame - Diesel engine
Planche TM-13 Cadre - moteur Diesel

Klasse Class Classe			Pos.	Bestell-Nr Part No. No. de cde.	Benennung	Designation	Dénomination	Gewicht Weight Poids (kg)	Abmessungen Dimensions Dimensions	
0	2	5								
	2		4	1	N 2757 Plastikkappe	Plastic cap	Bouchon plastique	0.007	30 x 30 x 2	
				2	55279-760 Rahmen	Frame	Cadre			
				3	55281-620 Riemenschutz	Belt guard	Protection de courroie			
				4	N 198 Sechskantschraube	Hex. screw	Vis hexagonale	0.018	M 8 x 20	DIN 933
				5	N 58 Scheibe	Washer	Rondelle	0.005	Ø 8,4	DIN 125
				6	N 108 Federring	Lock washer	Rondelle élastique	0.005	A 8	DIN 127
			4	7	N 1547 Schwingmetall	Vibration isolator	Amortisseur	0.085	Ø 50 x 15	
				8	N 177 Sechskantmutter	Hex. nut	Ecrou hexagonal	0.015	M 10	DIN 934
				9	N 176 Federring	Lock washer	Rondelle élastique	0.005	A 10	DIN 127
				10	N 89 Sechskantschraube	Hex. screw	Vis hexagonale	0.020	M 8 x 30	DIN 933
				11	N 57 Sechskantmutter	Hex. nut	Ecrou hexagonal	0.008	M 8	DIN 934
				12	55280-760 Motorwippe	Pedestal	Moto-interrupteur à bascule			
			2	13	N 3290 Schwingmetall	Vibration isolator	Amortisseur	0.140	Ø 50 x 45, 45 Sh.	
				14	N 570 Sechskantschraube	Hex. screw	Vis hexagonale	0.020	M 10 x 16	DIN 933
				15	12731-635 Füllventilbefestigung	Filling valve mounting	Fixation robinet de rempliss.	0.025		
				16	N 2900 Sechskantschraube	Hex. screw	Vis hexagonale	0.005	M 6 x 25	DIN 933
				17	N 102 Scheibe	Washer	Rondelle	0.010	Ø 6,4	DIN 125
				18	N 100 Federring	Lock washer	Rondelle élastique	0.005	A 6	DIN 127
				19	N 287 Sechskantmutter	Hex. nut	Ecrou hexagonal	0.008	M 6	DIN 934

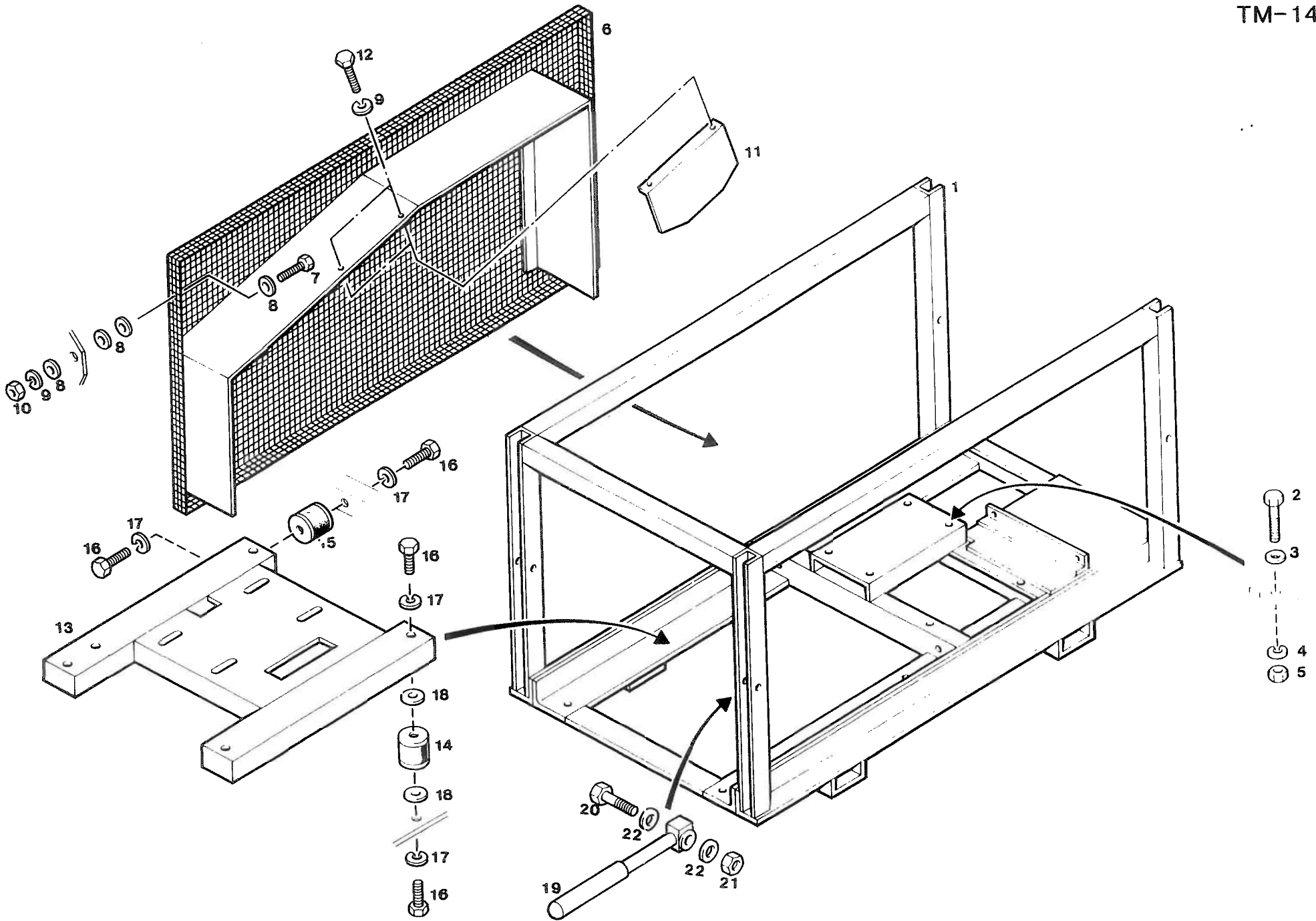



Ersatzteilsätze
Spare parts sets
Kits de pièces dét.

Bildtafel TM-14 Rahmen - Dieselmotor mit Anlasser
Figure TM-14 Frame - Diesel engine with electric starter
Planche TM-14 Cadre - Moteur Diesel avec démarrage électrique

Klasse Class Classe			Pos.	Bestell-Nr Part No. No. de cde.	Benennung	Designation	Dénomination	Gewicht Weight Poids (kg)	Abmessungen Dimensions Dimensions		
0	2	5									
			1	64957-760	Rahmen	Frame	Cadre				
			2	N 89	Sechskantschraube	Hex. screw	Vis hexagonale	0.015	M 8 x 30	DIN 933	
			3	N 58	Scheibe	Washer	Rondelle	0.020	B 8,4	DIN 125	
			4	N 108	Federring	Lock washer	Rondelle élastique	0.005	A 8	DIN 127	
			5	N 57	Sechskantmutter	Hex. nut	Ecrou hexagonal	0.005	M 8	DIN 934	
			6	65021-620	Riemenschutz	Belt guard	Protection de courroie				
			7	N 101	Sechskantschraube	Hex. screw	Vis hexagonale	0.010	M 6 x 20	DIN 933	
			8	N 3313	Scheibe	Washer	Rondelle	0.002	A 6,4	DIN 902	
			9	N 100	Federring	Lock washer	Rondelle élastique	0.001	A 6	DIN 127	
			10	N 287	Sechskantmutter	Hex. screw	Vis hexagonale	0.005	M 6	DIN 934	
			11	65022-620	Abdeckplatte	Cover plate	Plaque de recouvrement				
			12	N 1553	Sechskantschraube	Hex. screw	Vis hexagonale	0.005	M 6 x 12	DIN 933	
			13	64960-760	Schwingrahmen	Motor mounting plate	Tôle de fixation pour moteur				
			14	N 3409	Schwingmetall	Vibration isolator	Amortisseur		40 Sh.		
	1		15	N 3292	Schwingmetall	Vibration isolator	Amortisseur	0.150	65 Sh.		
	4		16	N 3957	Sechskantschraube	Hex. screw	Vis hexagonale		M 10 x 12	DIN 933	
			17	N 176	Federring	Lock washer	Rondelle élastique	0.005	A 10	DIN 127	
			18	1492-130	Scheibe	Washer	Rondelle		A 10/37		
			19	14005-760	Traggriff	Handle	Poignée				
			20	N 350	Sechskantschraube	Hex. screw	Vis hexagonale		M 10 x 55	DIN 931	
			21	N 644	Sechskantmutter	Hex. screw	Vis hexagonale	0.015	NM 10	DIN 980	
			22	N 16	Scheibe	Washer	Rondelle	0.006	B 10,5	DIN 125	

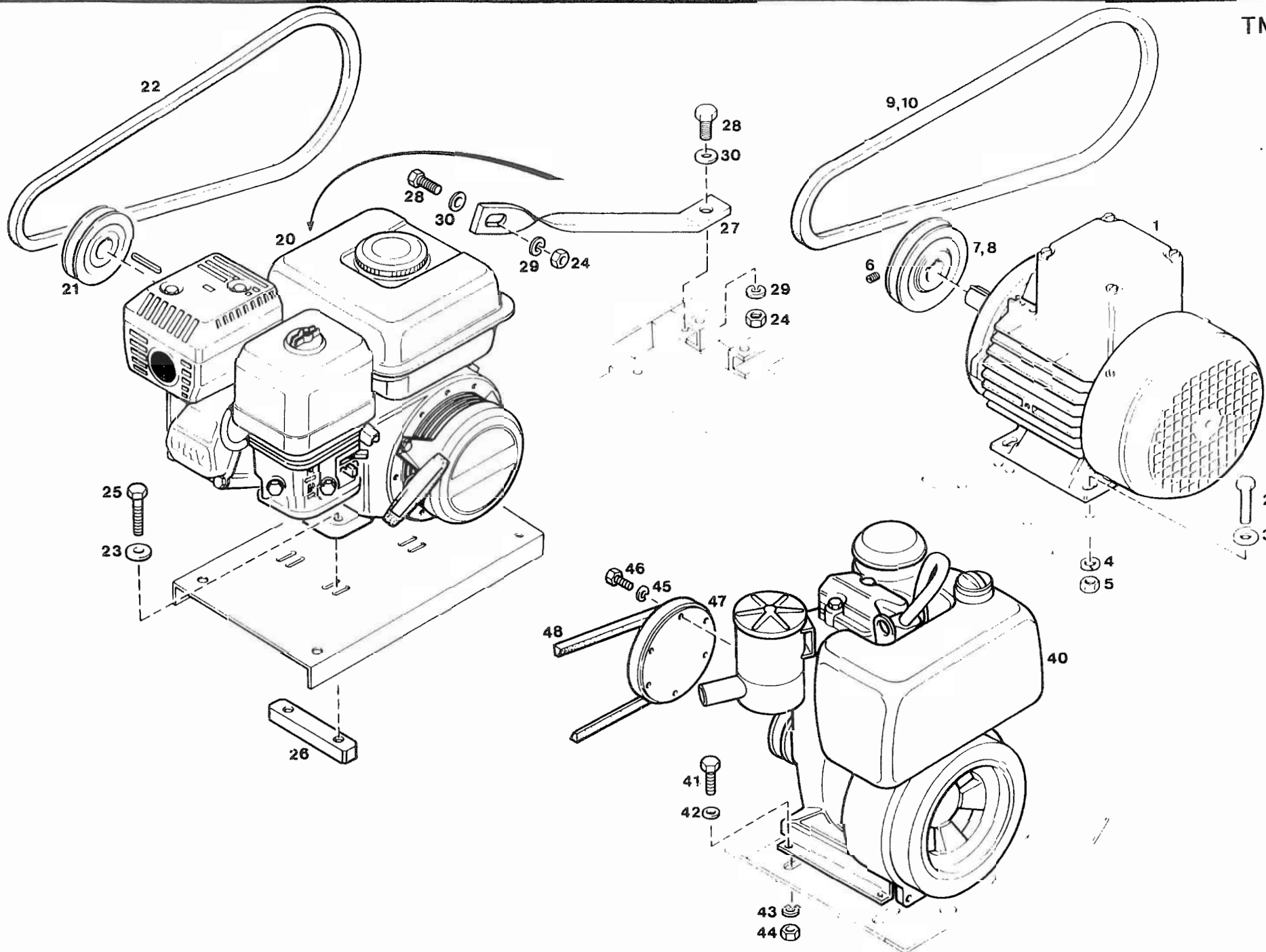



Ersatzteilsätze
Spare parts sets
Kits de pièces dét.

Bildtafel TM-15 Antriebsmotoren
Figure TM-15 Driving motors
Planche TM-15 Moteurs d'entraînement

Klasse Class Classe			Pos.	Bestell-Nr. Part No. No. de cde.	Benennung	Designation	Dénomination	Gewicht Weight Poids (kg)	Abmessungen Dimensions Dimensions
0	2	5							
					Für Anlage M3E, M3E-H	For unit M3E, M3E-H	Pour le groupe M3E, M3E-H		
			1	N 3390	Drehstrommotor	Three-phase motor	Moteur triphasé	24.70	
			2	N 312	Sechskantschraube	Hex. screw	Vis hexagonale	0.030	M 10 x 30 DIN 933
			3	N 16	Scheibe	Washer	Rondelle	0.006	B 10,5 DIN 125
			4	N 176	Federring	Lock washer	Rondelle élastique	0.005	A 10 DIN 127
			5	N 177	Sechskantmutter	Hex. nut	Ecrou hexagonal	0.015	M 10 DIN 934
			6	N 106	Gewindestift	Stud	Vis sans tête	0.010	M 8 x 12 DIN 553
			7	6637-130	Keilriemenscheibe	V-belt pulley	Poulie à gorge	2.600	50 Hz, Ø 208
			8	55456-130	Keilriemenscheibe	V-belt pulley	Poulie à gorge		60 Hz, Ø 170
1			9	N 3185	Keilriemen	V-belt	Courroie trapézoïdale	0.170	12,5 x 1825 La, 50 Hz
			10	N 2594	Keilriemen	V-belt	Courroie trapézoïdale	0.155	12,5 x 1775 La, 60 Hz
					Für Anlage M2B, M2B-H	For unit M2B, M2B-H	Pour le groupe M2B, M2B-H		
			20	N 16775	Benzinmotor	Gasoline motor	Moteur à essence		
			21	58209-130	Keilriemenscheibe	V-belt pulley	Poulie à gorge		Ø 186
1			22	N 2599	Keilriemen	V-belt	Courroie trapézoïdale	0.232	SPA 12,5 x 2000 La
			23	N 16	Scheibe	Washer	Rondelle	0.006	B 10,5 DIN 125
			24	N 57	Sechskantmutter	Hex. nut	Ecrou hexagonal	0.008	M 8 DIN 934
			25	N 357	Sechskantschraube	Hex. screw	Vis hexagonale	0.035	M 10 x 35 DIN 933
			26	65029-670	Motorbefestigungsschiene	Motor mounting bar	Barre de fixation		
			27	66937-670	Motorhalterung	Motor bracket	Fixation du moteur		
			28	N 542	Sechskantschraube	Hex. screw	Vis hexagonale	0.015	M 8 x 16 DIN 933
			29	N 108	Federring	Lock washer	Rondelle élastique	0.005	A 8 DIN 127
			30	N 58	Scheibe	Washer	Rondelle	0.005	B 8,4 DIN 125
					Für Anlage M4D, M4D-H	For unit M4D, M4D-H	Pour le groupe M4D, M4D-H		
			40	N 17634	Dieselmotor	Diesel engine	Moteur Diesel		
			41	N 3155	Sechskantschraube	Hex. screw	Vis hexagonale	0.015	M 10 x 25 DIN 933
			42	N 16	Scheibe	Washer	Rondelle	0.006	B 10,5 DIN 125
			43	N 176	Federring	Lock washer	Rondelle élastique	0.005	A 10 DIN 127
			44	N 177	Sechskantmutter	Hex. nut	Ecrou hexagonal	0.015	M 10 DIN 934
			45	N 100	Federring	Lock washer	Rondelle élastique	0.001	A6 DIN 127
			46	N 796	Innensechskantschraube	Allen screw	Vis à six pans creux	0.015	M6 x 25 DIN 912
			47	55880-130	Keilriemenscheibe	V-belt pulley	Poulie à gorge		Ø 145
1			48	N 2595	Keilriemen	V-belt	Courroie trapézoïdale	0.170	12,5 x 1850 La

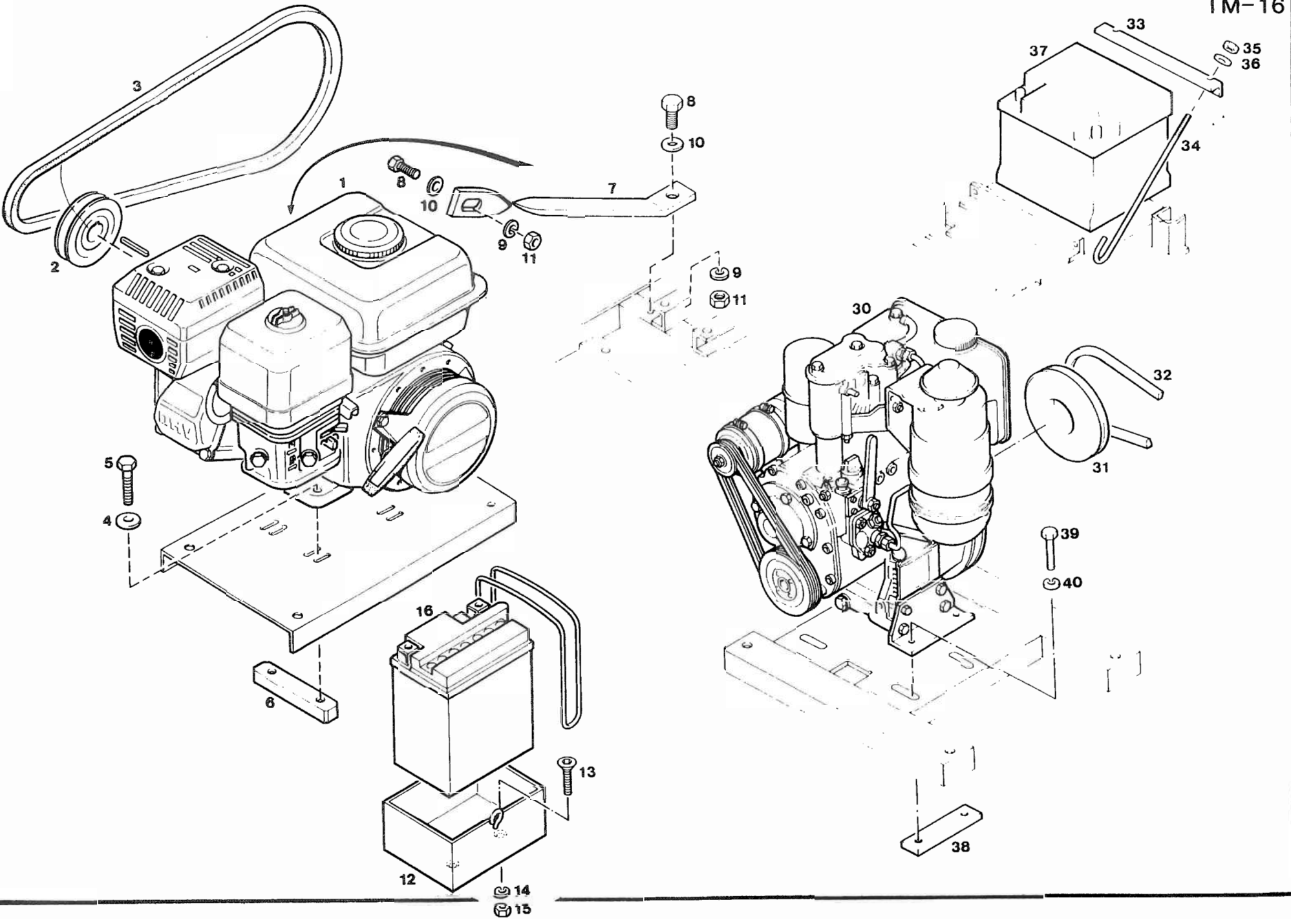

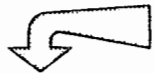

Ersatzteilsätze
Spare parts sets
Kits de pièces dét.

Bildtafel TM-16 Antriebsmotoren mit Anlasser
Figure TM-16 Driving motors with electric starter
Planche TM-16 Moteurs d'entraînement avec démarrage électrique

Klasse Class Classe			Pos.	Bestell-Nr Part No No de cde	Benennung	Designation	Dénomination	Gewicht Weight Poids (kg)	Abmessungen Dimensions Dimensions		
0	2	5									
1	2		1	N 16975	Für Anlage M2BA, M2BA-It Benzinmotor mit Anlasser	For unit M2BA, M2BA-It Gasoline motor with el. starter	Pour le groupe M2BA, M2BA-It Moteur à essence, démarrage él.				
			2	58209-130	Keilriemenscheibe	V-belt pulley	Poulie à gorge				
			3	N 2599	Keilriemen	V-belt	Courroie trapézoïdale				
			4	N 16	Scheibe	Washer	Rondelle	0.006	SPA 12,5 x 2000 La		
			5	N 357	Sechskantschraube	Hex. screw	Vis hexagonale	0.035	B 10,5	DIN 125	
			6	65029-670	Motorbefestigungsschiene	Motor mounting bar	Barre de fixation		M 10 x 35	DIN 933	
			7	66937-670	Motorhalterung	Motor bracket	Fixation du moteur				
			8	N 542	Sechskantschraube	Hex. screw	Vis hexagonale	0.015	M 8 x 16	DIN 933	
			9	N 108	Federring	Lock washer	Rondelle élastique	0.005	A 8	DIN 127	
			10	N 58	Scheibe	Washer	Rondelle	0.005	B 8,4	DIN 125	
			11	N 57	Sechskantmutter	Hex. nut	Ecrou hexagonal	0.008	M 8	DIN 934	
			12	68731-670	Halterung für Batterie	Bracket	Fixation de la batterie				
			13	N 159	Senkschraube	Countersunk screw	Vis à tête fraisée		M 6 x 16	DIN 963	
			14	N 100	Federring	Lock washer	Rondelle élastique	0.001	A 6	DIN 126	
			15	N 287	Sechskantmutter	Hex. screw	Vis hexagonale	0.005	M 6	DIN 934	
			16	N 18370	Batterie	Battery	Batterie				14 Ah, 12 V
1	2		30		Für Anlage M4DA, M4DA-It Dieselmotor mit Anlasser	For unit M4DA, M4DA-It Diesel engine with el. starter	Pour le groupe M4DA, M4DA-It Moteur Diesel, démarrage él.				
			31	64961-130	Keilriemenscheibe	V-belt pulley	Poulie à gorge				
			32	N 2600	Keilriemen	V-belt	Courroie trapézoïdale				
			33	65017-760	Befestigungswinkel	Bracket	Equerre de fixation				
			34	N 3279	Gewindestange	Threaded rod	Tige filetée		M 6 x 300	DIN 975	
			35	N 1042	Sechskantmutter	Hex. screw	Vis hexagonale		NM 6	DIN 980	
			36	N 102	Scheibe	Washer	Rondelle		B 6,4	DIN 125	
			37		Batterie	Battery	Batterie				36 Ah, 12 V
			38	65016-760	Befestigungsschiene Motor	Bracket	Fixation du moteur				
			39	N 646	Sechskantschraube	Hex. screw	Vis hexagonale		M 12 x 35	DIN 933	
			40	N 1594	Federring	Lock washer	Rondelle élastique		B 13	DIN 125	

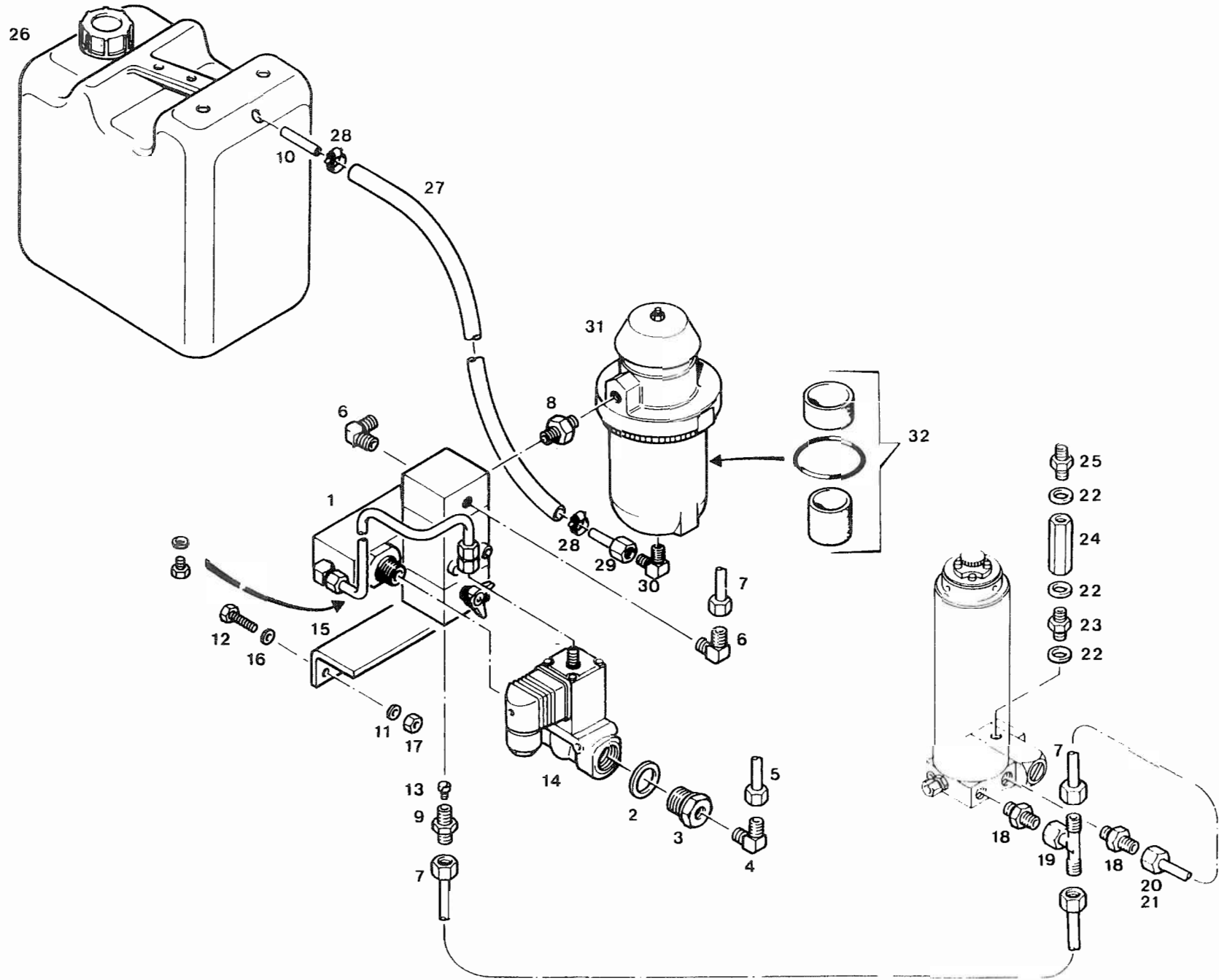



Ersatzteilsätze
Spare parts sets
Kits de pièces dét.

Bildtafel KA-2 Kondensatablaßautomatik 068222-342
Figure KA-2 Automatic condensate drain 068222-342
Planche KA-2 Purge automatique des condensats 068222-342

Klasse Class Classe			Pos	Bestell-Nr Part No No de cde	Benennung	Designation	Dénomination	Gewicht Weight Poids (kg)	Abmessungen Dimensions Dimensions
0	2	5							
1	1	2	1	063760-342	Kondensatablaßventil-Baugruppe	Condensate drain valve assembly	Soupape de purge des condensats, groupe d'assemblage		
			2	N 293	Dichtung	Gasket	Joint	0.060	A 21 x 28 DIN 7603
			3	N 9155	Reduzierung	Reducer	Réducteur	0.073	ri 1/2" x 1/4"
			4	N 3458	Winkelrohrverschraubung	Male elbow	Raccord coudé mâle		WE 12-LLR
			5	N 15098	Verbindungsleitung*	Connection*	Conduite de connexion*		Ø 12x1 DIN 2462
			6	N 1057	Winkelrohrverschraubung	Male elbow	Raccord coudé mâle	0.035	WI 6-PLR
			7	N 3616	Verbindungsleitung*	Connection*	Conduite de connexion*	0.035	Ø 6x1 DIN 2462
			8	N 3734	Doppelnippel	Nipple	Pièce intermédiaire	0.050	IR 1/2" x IR 3/8"
			9	062984-342	Rohrverschraubung mit Düse	Connector	Pièce int. avec buse		
			11	N 100	Federring	Spring washer	Rondelle élastique	0.004	A 6 DIN 127
			12	N 53	Sechskantschraube	Hex. screw	Vis hexagonale	0.005	M 6 x 12 DIN 935
			13	66550-342	Düse	Nozzle	Buse		0,8 mm
			14	N 16270	Zwei-Wege-Magnetventil**	2-way solenoid valve**	Electrovanne 2 voies**		220 V, 40-60 Hz
				N 16382	Zwei-Wege-Magnetventil**	2-way solenoid valve**	Electrovanne 2 voies**		115 V, 50-60 Hz
				N 16384	Zwei-Wege-Magnetventil**	2-way solenoid valve**	Electrovanne 2 voies**		240 V, 50-60 Hz
				N 16381	Zwei-Wege-Magnetventil**	2-way solenoid valve**	Electrovanne 2 voies**		12 VDC
				N 16387	Zwei-Wege-Magnetventil**	2-way solenoid valve**	Electrovanne 2 voies**		24 VDC
			15	68220-655	Montagewinkel	Bracket	Fixation		
			16	N 102	Scheibe	Washer	Rondelle	0.010	6,4 DIN 125
			17	N 287	Sechskantmutter	Hex. screw	Vis hexagonale	0.005	M 6 DIN 934
			18	65666-635	Anschlußstück für Triplex-Filter	Adapter for Triplex filter	Pièce de raccordement pour filtre Triplex		
			19	N 15138	Einstellbare T-Verschraubung	Male run T	Raccord en T orientable	0.085	ev T-6 PSR
			20	N 3610	Überwurfmutter	Cap screw	Ecrou	0.015	m6-s
			21	N 3663	Schneidring	Compression ring	Bague coupante	0.002	dpr6-s
			22	N4602	Usit Ring	Usit-ring	Joint Usit		U 14-18,7-1,5
			23	9068-635	Doppelnippel	Adapter	Pièce intermédiaire		
			24	1463-330	Rückschlagventil	Non-return valve	Clapet anti-retour		NW 5, 450 bar
			25	65363-635	UNIMAM-Verschraubung	UNIMAM connector	Raccord UNIMAM		
			26	65267-342	Kondensatbehälter***	Condensate collector***	Récepteur de condensats***		10 l.tr.
			27	N 3126	Schlauch***	Hose***	Tuyau***		Ø 8 x 2 x 450
			28	N 3133	Schlauchklemme***	Hose clamp***	Collier pour tuyaux***		Ø 8-12
			29	N 3618	Rohrstück	Tube	Tube	0.035	Ø 8x1x50 DIN 2462
			30	N 3723	Winkelrohrverschraubung	Male elbow	Raccord coudé mâle	0.034	WE 8-LLR
			31	N 15051	Filter-Schalldämpfer	Filter silencer	Silencieux de filtre		
1	1	2	32	N 15052	Reparatursatz	Maintenance kit	Kit de réparation		

* Meterware; bei Bestellung Länge angeben
** Bei Bestellung Spannung und Frequenz angeben
*** Zusatzausstattung

* Piece goods; specify length on order
** Please specify voltage and frequency on order
*** Optional extra

* Marchandise au mètre; indiquer la longueur à la cde.
** Indiquer le voltage et la fréquence à la cde.
*** Equipement supplémentaire

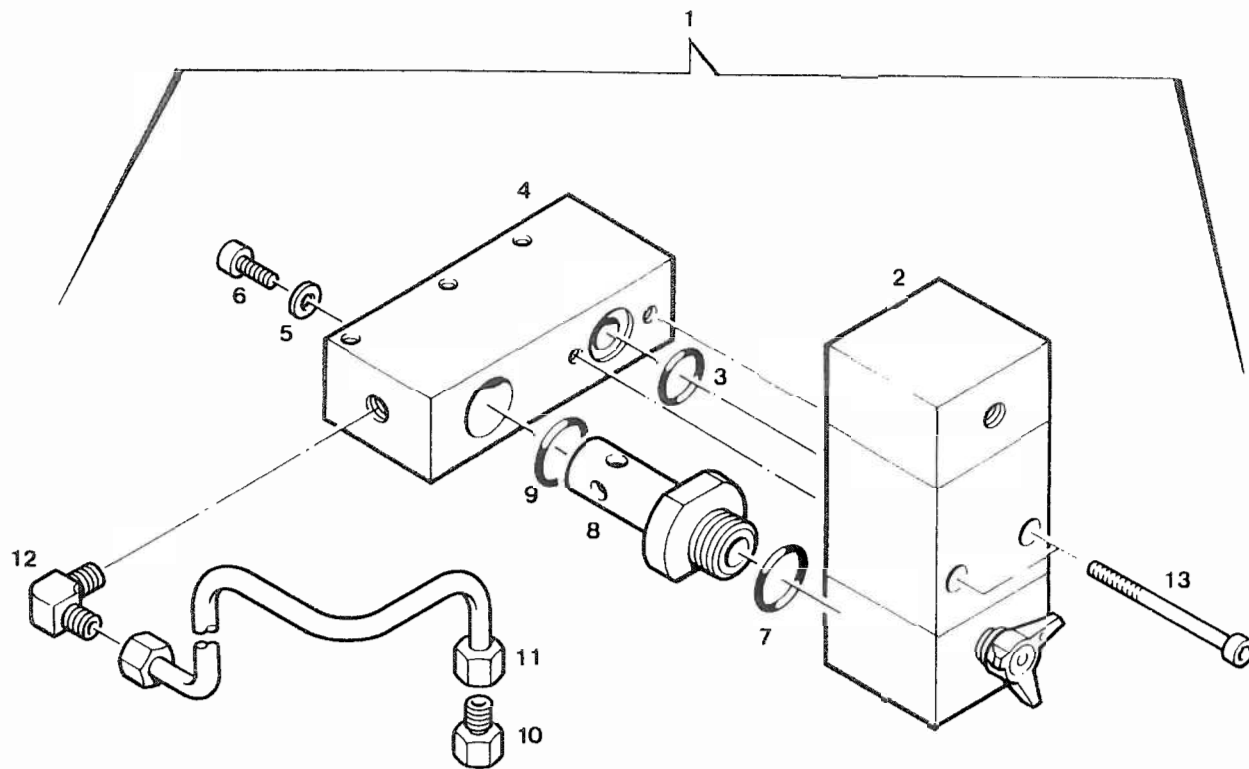



Ersatzteilsätze
Spare parts sets
Kits de pièces dét.

Bildtafel KA-3 Kondensatablaßventil-Baugruppe 063760-342
Figure KA-3 Condensate drain valve assembly 063760-342
Planche KA-3 Soupape de purge des condensats, groupe d'assemblage 063760-342

Klasse Class Classe			Pos	Bestell-Nr Part No No de cde.	Benennung	Designation	Dénomination	Gewicht Weight Poids (kg)	Abmessungen Dimensions Dimensions	
0	2	5								
			1	063760-342	Kondensatablaßventil-Baugruppe	Condensate drain valve assembly	Soupape de purge des condensats, groupe d'assemblage			
			2	064008-342	Kondensatablaßventil kpl.	Drain valve assy.	Soupape de purge cpl.			
1	1	2	3	N 638	O-Ring	O-ring	Joint torique	0.005	Ø 11 x 2.5	
			4	64006-342	Sammelleiste	Manifold	Listeau collecteur			
1	1	2	5	N 3625	Dichtung	Gasket	Joint	0.005	8x14 x 1.5 DIN 7603	
			6	N 829	Innensechskantschraube	Allen screw	Vis à six pans creux	0.020	M 8 x 16 DIN 912	
1	1	2	7	N 2320	O-Ring	O-ring	Joint torique	0.002	Ø 21,95 x 1.78	
			8	64004-342	Ventilverbindung	Valve connection	Raccord de soupape			
1	1	2	9	N 2507	O-Ring	O-ring	Joint torique	0.005	Ø 18.77 x 1.78	
			10	64010-342	Gerade Rohrverschraubung	Male connector	Raccord droit mâle			
			11	N 3616	Verbindungsleitung*	Connection*	Conduite de connexion*	0.035	Ø 6 x 1 DIN 2462	
			12	N 683	Winkelrohrverschraubung	Male elbow	Raccord coudé mâle	0.025	WI 6-L.L.R.	
			13	N 724	Innensechskantschraube	Allen screw	Vis à six pans creux	0.010	M 6 x 40 DIN 912	
					* Meterware; bei Bestellung Länge angeben	* Piece goods; specify length on order	* Marchandise au mètre; indiquer la longueur à la cde.			

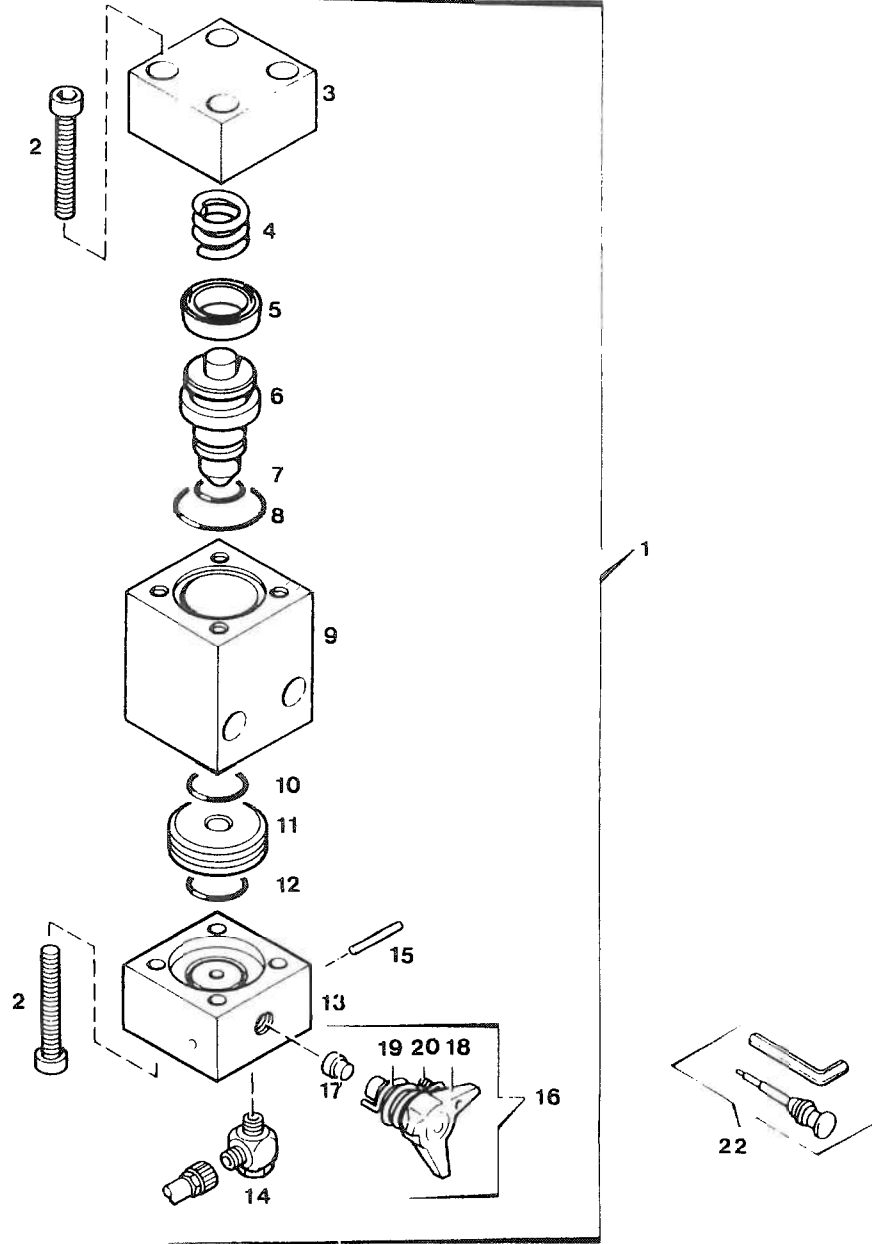



Ersatzteilsatz
Spare parts sets
Kits de pièces dét.

Bildtafel KA-4 Kondensatablaßventil 064008-342
Figure KA-4 Condensate drain valve 064008-342
Planche KA-4 Soupape de purge des condensats 064008-342

Klasse Class Classe			Pos	Bestell-Nr Part No No de cde.	Benennung	Designation	Dénomination	Gewicht Weight Poids (kg)	Abmessungen Dimensions Dimensions
0	2	5							
			1	064008-342	Kondensatablaßventil kpl.	Condensate drain purge assy.	Soupape de purge des condensats cpl.	0.425	
			2	N 178	Innensechskantschraube	Allen screw	Vis à six pans creux	0.008	M 6 x 30 DIN 912
			3	64000-342	Kopfteil	Top flange	Partie supérieure	0.070	
			4	64011-640	Feder	Spring	Ressort	0.015	
	1	2	5	N 16269	Nutring	Sealing ring	Bague à gorge		25 x 17 x 5,5
	1	2	6	64003-342	Kolben	Piston	Piston	0.025	
1	1	2	7	N 638	O-Ring	O-ring	Joint torique	0.001	Ø 11 x 2,5
1	1	2	8	N 4881	O-Ring	O-ring	Joint torique	0.002	Ø 25 x 2
			9	64001-342	Mittelteil	Valve body	Corps de soupape	0.135	
1	1	2	10	N 2507	O-Ring	O-ring	Joint torique	0.001	Ø 18,77 x 1,78
			11	64005-342	Ventilsitz	Valve seat	Siège de soupape	0.010	
1	1	2	12	N 4496	O-Ring	O-ring	Joint torique		Ø 14 x 1,78
			13	64002-342	Fußteil	Base flange	Partie inférieure	0.095	
			14	N 16982	Schwenkverschraubung	Adjustable male branch T	Raccord en T orientable		
			15	N 16438	Zylinderstift	Stud	Goupille filetée		Ø 2mm 6x18 DIN 6325
	1	2	16	065500-635	Knebelschraube kpl.	Drain tap assy.	Robinet de purge cpl.		
2	2	4	17	64498-635	Dichtung	Gasket	Joint		
			18	11392-635	Knebelschraube	Drain tap	Robinet		
			19	65310-640	Schenkelfeder	Spring	Ressort à branches		
			20	N 16947	Gewindestift	Stud	Vis sans tête	0.008	
			21	N 15088	Schlauch	Hose	Tuyau		
			22	067458-645	Werkzeugsatz f. Knebelschraube	Tool set for petcock handle	Jeu d'outils pour robinet		

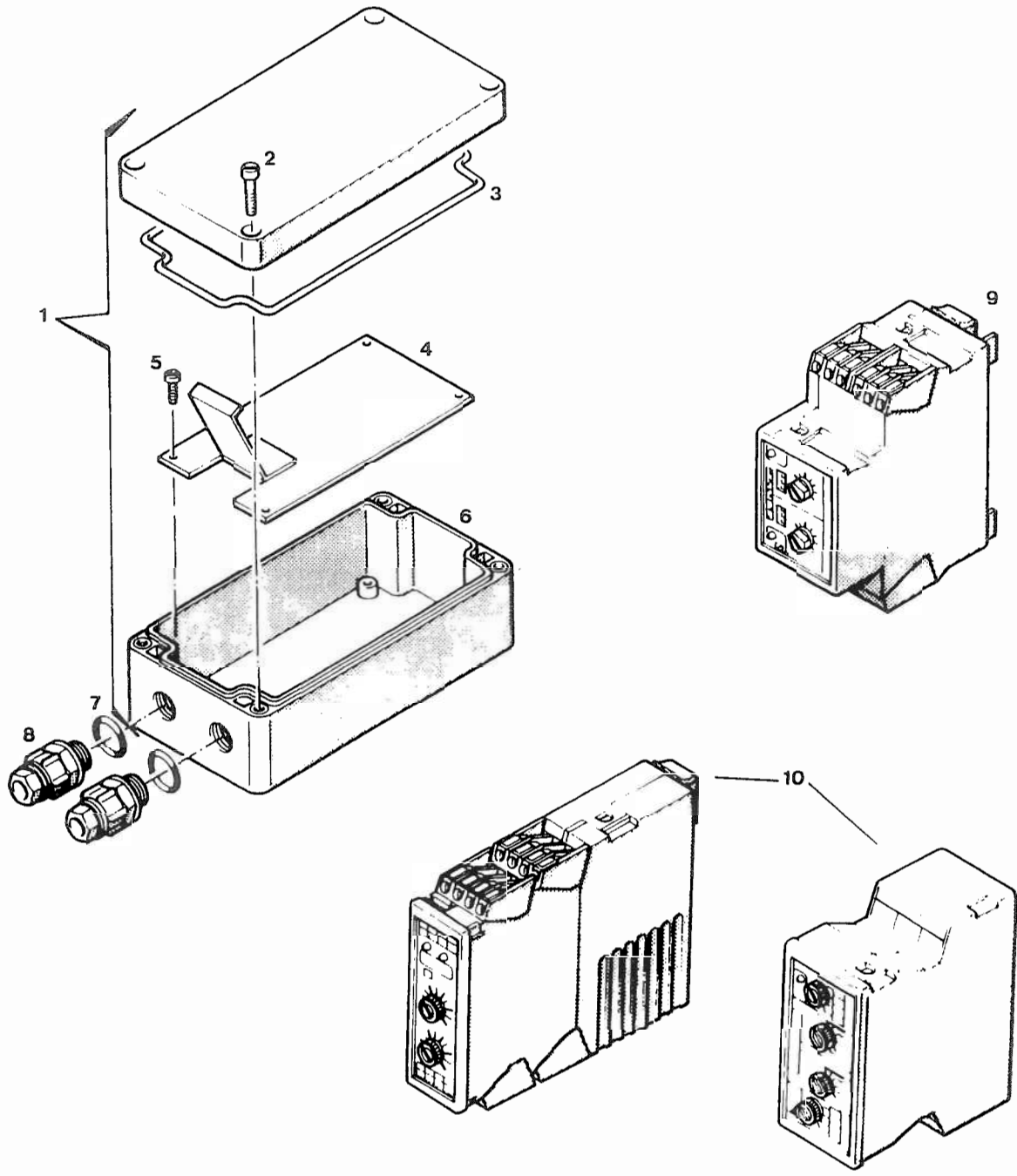



Ersatzteilsätze
Spare parts sets
Kits de pièces dét.

Bildtafel KA-5 Elektronische Laufschaaltwerke
Figure KA-5 Electrical timers
Planche KA-5 Minuterie électrique

Klasse Class Classe			Pos.	Bestell-Nr Part No. No. de cde.	Benennung	Designation	Dénomination	Gewicht Weight Poids (kg)	Abmessungen Dimensions Dimensions
0	2	5							
			1	068518-992	Gehäuse kpl.	Housing assy.	Boftier cpl.		
			2		Zylinderschraube	Cylindric head screw	Vis cylindrique		
			3		Dichtgummi	Gasket	Joint		
			4	68517-655	Montageplatte	Mounting plate	Plaque de montage		
			5		Zylinderschraube	Cylindric screw	Vis cylindrique		
			6	N 18280	Gehäuse	Housing	Boftier		
			7		Dichtgummi	Gasket	Joint		
			8	N 3101	Kunststoffverschraubung	Screw type gland	Raccord plastique		PG 11
			9	N 18484	Pause und Impuls einstellbar: 0-10 Std. Laufschaaltwerk	Pause and Pause adjustable: 0-10 hours Electrical timer	Marche et arrêt ajustables: 0-10 heures Minuterie électrique		24-240 V, 45-65 Hz
			10	N 16202	Pause und Impuls einstellbar: wahlweise 30 min./30 s Laufschaaltwerk, elektronisch	Pause and Pause adjustable: optional 30 min./30 s Electrical timer	Marche et arrêt ajustables: au choix 30 min./30 s Minuterie électrique		220 V, 50-60 Hz
				N 18410	Laufschaaltwerk, elektronisch	Electrical timer	Minuterie électrique		115 V, 50-60 Hz
				N 18411	Laufschaaltwerk, elektronisch	Electrical timer	Minuterie électrique		240 V, 50-60 Hz
				N 17942	Laufschaaltwerk, elektronisch	Electrical timer	Minuterie électrique		12 V=
				N 18412	Laufschaaltwerk, elektronisch	Electrical timer	Minuterie électrique		24 V=
				N 18367	Laufschaaltwerk, elektronisch	Electrical timer	Minuterie électrique		24 V, 50-60 Hz